



Cserkeszölő Községi Önkormányzat
Képviselő-testületének

2024. év november hó 04. napján megtartott nyilvános üléséről készült

TÁRGYMUTATÓ

RENDELETEK MUTATÓJA

RENDELET		
Ssz.	száma	pontos címe
1.		

HATÁROZATOK MUTATÓJA

HATÁROZAT		
Ssz.	száma	pontos címe
1.	298/2024.(XI.04.)	jegyzőkönyv hitelesítők jóváhagyásáról
2.	299/2024.(XI.04.)	a napirendek elfogadásáról
3.	300/2024.(XI.04.)	további napirendi pont felvétele iránti javaslat elutasításáról
4.	301/2024.(XI.04.)	döntés a Cserkeszölő Fürdő és Gyógyászati Központ területén üzemelő élménymedence átalakításának, illetve új medence létesítésének összevetéséről készített tanulmánytervről
5.	302/2024.(XI.04.)	döntés a Cserkeszölő Fürdő és Gyógyászati Központ területén vizes játszótér kialakítására vonatkozó kiviteli tervek elkészítésére beszerzési eljárás megindításáról
6.	303/2024.(XI.04.)	döntés a „Cserkeszölő Dózsa György u. 3. útszakasz-felújítása” – azaz Cserkeszölő Dózsa György utca Béke utca – József Attila utca közötti szakasz meglévő útburkolat felújítása – tárgyú Kbt. 115. § szerinti nyílt közbeszerzési eljárás eredményének és nyertesének megállapítására vonatkozó döntés jóváhagyásáról, valamint a szerződéskötéshez való hozzájárulásról

JEGYZŐKÖNYV

Készült: Cserkeszőlő Községi Önkormányzat Képviselő-testületének 2024. november 4-én megtartott rendkívüli ülésén.

Jelen vannak: Trabach Tibor Zoltán polgármester
Borsos-Janics Katalin alpolgármester
Vighné dr. Kupai Vanda aljegyző

Echbauerné Kiss Katalin
Berezvai József
Győri Szabolcs Gábor
Molnár Zsolt
Gyóllai László
képviselő-testület tagjai

Meghívott vendégek a mellékelt jelenléti ív alapján.

Trabach Tibor Zoltán polgármester: /A Képviselő-testület rendkívüli ülését 15 óra 47 perckor megnyitotta./

Tisztelettel köszöntök minden kedves képviselőt és a meghívottakat, illetve a jelenlévőket a mai rendkívüli testületi ülésünkön. A mai ülésen 3 napirendi javaslat szerepel. Megállapítom, hogy a képviselő-testület teljes létszámmal jelen van és határozatképes. Jegyzőkönyv vezetőnek felkérem Györe Renátát. Jegyzőkönyv hitelesítőnek pedig Berezvai József és ...

Molnár Zsolt képviselő: Szívesen lennék, jegyzőkönyvhitelesítő.

Trabach Tibor Zoltán polgármester: Molnár Zsolt urat. Aki ezzel egyetért kérem kézfeltartással szavazzon. Köszönöm szépen.

Cserkeszőlő Községi Önkormányzat Képviselő-testülete 7 igen szavazattal, ellenszavazat és tartózkodás nélkül egyetértett a jegyzőkönyv hitelesítőre tett javaslattal és az alábbi határozatot hozta:

298/2024.(XI.04.) sz. Cserkeszőlő Községi Önkormányzat Képviselő-testületének határozata
- jegyzőkönyv hitelesítők jóváhagyásáról.

Cserkeszőlő Községi Önkormányzat Képviselő-testülete jóváhagyja Berezvai József és Molnár Zsolt képviselőket a 2024. november 4-i rendkívüli, nyílt képviselő-testületi ülés jegyzőkönyv hitelesítőjének.

Erről értesül: - Képviselő-testület tagjai – Helyben

=====

Trabach Tibor Zoltán polgármester: Megszavaznám a napirendi javaslatokat. Aki a meghívóban szereplő napirendi javaslatokkal egyetért, az kérem kézfeltartással szavazzon. Aki tartózkodik? Ellene?

Cserkeszölő Községi Önkormányzat Képviselő-testülete 6 igen szavazattal, 1 nem szavazattal és tartózkodás nélkül egyetértett a napirendre tett javaslattal és az alábbi határozatot hozta:

299/2024.(XI.04.) sz. Cserkeszölő Községi Önkormányzat Képviselő-testületének határozata
- a napirendek elfogadásáról.

Cserkeszölő Községi Önkormányzat Képviselő-testülete a rendkívüli, nyílt ülés napirendjét az alábbiak szerint fogadta el:

Napirend:

- 1) **Döntés a Cserkeszölő Fürdő és Gyógyászati Központ területén üzemelő élménymedence átalakításának, illetve új medence létesítésének összevetéséről készített tanulmánytervről**
Előadó: polgármester
- 2) **Döntés a „Cserkeszölő Dózsa György u. 3. útszakasz-felújítása” – azaz Cserkeszölő Dózsa György utca Béke utca – József Attila utca közötti szakasz meglévő útburkolat felújítása – tárgyú Kbt. 115. § szerinti nyílt közbeszerzési eljárás eredményének és nyertesének megállapítására vonatkozó döntés jóváhagyásáról, valamint a szerződéskötéshez való hozzájárulásról**
Előadó: polgármester
- 3) **Tájékoztatás közös önkormányzati hivatal létrehozásának lehetőségéről**
Előadó: polgármester

Erről értesül: - Képviselő-testület tagjai – helyben

=====

Molnár Zsolt képviselő: Én szeretnék egy negyediket felvenni.

Trabach Tibor Zoltán polgármester: Mi lenne ez a negyedik napirendi pont?

Molnár Zsolt képviselő: A negyedik napirendi pont a karácsonyi pénznek a témája, amit már telefonos egyeztetéssel a polgármester úrral beszéltünk.

Trabach Tibor Zoltán polgármester: A negyedik napirendi pontot azért nem javaslom felvenni, mert nincsen kidolgozva kellőképpen és az utolsó pillanatban nem tudunk felvenni egy olyan napirendi pontot, amit úgy viszünk be, hogy nincsen pénzügyileg kellőképpen alátámasztva. Ez már a múltkori testületi ülésen már előfordult, hogy egy olyan napirendi javaslat került be a testületre, ami nem volt pontosan és kellőképpen alátámasztva.

Molnár Zsolt képviselő: Melyik?

Trabach Tibor Zoltán polgármester: Ez a Május 1 utcai fásítással kapcsolatban. Kérni szerettem volna egyébként a képviselőket, hogy a testületi ülés után ismét maradjunk itt, együtt és beszéljük meg ezeket a dolgokat, de ha már most így előjött a napirendi javaslat módosítással kapcsolatban, akkor ezt most elmondom. Jó? Szavazzunk a negyedik napirendi pontról. Ki akarja felvenni a negyedik napirendi pontot? Mellette? 1 fő. Ellene? Köszönöm szépen, megállapítom, hogy a napirendi pontot nem vettük fel.

Cserkeszölő Községi Önkormányzat Képviselő-testülete 1 igen szavazattal, 6 nem szavazattal és tartózkodás nélkül elutasította a negyedik napirendi pontra tett javaslatot és az alábbi határozatot hozta:

300/2024.(XI.04.) sz. Cserkeszölő Községi Önkormányzat Képviselő-testületének határozata

- további napirendi pont felvétele iránti javaslat elutasításáról.

Cserkeszölő Községi Önkormányzat Képviselő-testülete Molnár Zsolt képviselő 4. napirendi pont felvétele iránti javaslatát elutasította.

Erről értesül: - Képviselő-testület tagjai – helyben

Berezvai József képviselő: Én itt voltam előtte 5 perccel, nekem elmondta a pénzügyi bizottság elnöke, hogy éppen a pénzügyön van a táblázatkidolgozás most, mivel a polgármester úr ma volt a fürdőben reggel. Jó és akkor kiküldte. Tehát nem tudjuk, hogy most 5 millió van vagy 40 millió, tehát nem tudjuk, hogy induljunk neki, de szeretnénk december hónapban valamennyi összeget, 10.000, - Ft-ot vagy 50.000, - Ft-ot na, ezt nem tudjuk jelenleg, de a hölgyek most dolgoznak éppen, fent, rajta. Gondolom az ülés után ezt szeretné elmondani a polgármester úr.

Trabach Tibor Zoltán polgármester: Igen, ezt akartam. Ezt akartam Zsolt elmondani, de megelőztél. Akkor most elmondom, jó? Elmondom még egyszer. Csütörtökön odatenni az asztalomra egy olyan napirendi pontot és ezzel kapcsolatban válaszút elé tenni, hogy beteszem én vagy beteszed te, ez nem megy így, Zsolt. Nem azért, mert nem csak az én munkám van benne, hanem a kolléganőké. A kolléganők szabadságon vannak, megérdemelt szabadságon, amit elég komoly hetek után kötöttek össze az ünnepükkel. Mindegyiküknek kisgyereke van és nem rendelhetem be őket, hogy akkor kezdjék el kidolgozni. Ha hétfő délelőtt nem áll rendelkezésre annyi idő, hogy egy ilyen komplex kérdést és ez egy nagyon komplex kérdés, kidolgozzanak és én ezt úgy beterjesszem a testület elé, hogy felelősségteljesen azt tudjam rá mondani, hogy igen ez így mehet vagy ez így nem mehet. Jó? Tehát akkor én most ezt az egyet kérném, és nem csak tőled Zsolt, hanem mindenkitől, hogyha van ilyen elképzelés... Nincs ezzel semmi baj, természetesen, ha rendelkezésre áll az anyagi forrás meg minden egyéb feltétel megvan, akkor persze, hogy támogatni fogom. Csak akkor úgy dolgozzuk már ki, hogy azt be lehet vinni. Ezt a..., most ez miatt is, tehát a múltkori testületi ülés és akkor most elmondom, múltkori testületi ülésre sokkal jobban jött volna ki, mert ugye elhangzott, hogy akkor mennyibe kerül mégis. Mindig el fog hangozni, minden egyes ilyen kérdés mellett, hogy mennyibe kerül. Nekem nem tudtok olyan napirendi pontot mutatni, amiben nem lehet megkérdezni azt, hogy mennyibe kerül. Tehát úgy rakjuk be, úgy tervezzük meg, még ha a 25-ös vagy a 26-os költségvetési évet is érinti, hogy akkor frankón össze van állítva, a gazdasági vezető áldását adja rá és azt mondja, hogy igen, be tudjuk állítani a költségvetésbe vagy a mostani költségvetésünkben van rá elegendő fedezet, meg van a bevételi oldalon és a kiadási előirányzat is rendelkezésre áll. Mindenki nyújthat be egyéni képviselői indítványt. Nem fogok ez elleni tenni, csak tartuk már be ezt a rendszert és akkor minden rendben lesz és akkor nem kerülünk ilyen helyzetbe, mint most, úgy, hogy azért is van Zsolt, mert nem beszélünk egymással. Elnézést, ha én esetleg nem szólok neked vagy nem szóltam, de hagy kérjelek már meg téged, hogy akkor hívjál vagy bárki, hogyha ilyen ötlete van, mielőtt kijön a meghívó, akkor legalább én tudjak róla és ne a meghívóban találkozok először egy ilyen napirendi ponttal. Elnézést ezért. Köszönöm szépen a megértéseket és akkor rátérnék az első napirendi pontra.

NAPIRENDEK MEGTÁRGYALÁSA

1) Napirendi pont:

Döntés a Cserkeszlő Fürdő és Gyógyászati Központ területén üzemelő élménymedence átalakításának, illetve új medence létesítésének összevetéséről készített tanulmánytervről

Előadó: polgármester

(Írásbeli előterjesztés a jegyzőkönyv mellékletét képezi.)

Trabach Tibor Zoltán polgármester: Megkérném a pénzügyi bizottság elnökét, hogy ismertesse a bizottság véleményét.

Gvőri Szabolcs Gábor képviselő, pénzügyi bizottság elnöke: Ugye arról volt szó, hogy a most meglévő élménymedencék és a szigorodó szabályok miatt kaptunk egy év halasztást. Tehát 2025-ben még üzemeltethetjük az élménymedencénket, de utána már nem fog megfelelni a vonatkozó szabályoknak. Ezért volt egy tanulmány, amit elkészítettek és ebben az szerepel, hogy ugye mérleget von, hogy megéri felújítani a régi medencét vagy megéri egy újabbat építeni. Itt azt gondoljuk, hogy egy új medence építése egyrészt üzletileg is sokkal jobban megérné a cserkeszlőiéi számára, Cserkeszlőnek. Na most a pénzügyi bizottság megvitatta ezt az előterjesztést és egyöntetűleg elfogadta, illetve javasolja a kiviteli terveknek az elkészítését és az ehhez kapcsolódó szerződések megkötését. Nem tudom, hogy akarunk-e még hozzáfűzni valamit vagy mondjak még erről pár szót? Kati néni?

Trabach Tibor Zoltán polgármester: Kati, te nem voltál itt, egyébként mindenki itt volt.

Echbauerné Kiss Katalin képviselő: Igen.

Trabach Tibor Zoltán polgármester: Összefoglalnám jó, a lényegét ennek a dolognak. A tanulmánytervben gyakorlatilag elég pontosan kidolgozásra került, hogy műszakilag miért is, tehát nem éri meg. Se anyagilag, se műszakilag nem éri meg a régi élménymedencénk felújításával foglalkozni, illetve úgy, olyan szempontból történő felújításával, hogy alkalmassá tegyük a jogszabályoknak. A most lassan, azt hiszem 2026. március 16-ával lép életbe ez a jogszabály, addig van gyakorlatilag halasztásunk rá. A lényeg abban, egyébként magában a tanulmányban nincs arról szó, amit én még itt érvként elmondtam a bizottsági ülésen, hogy hiába csináljuk meg a medencénket, hiába újítjuk fel több száz millió forintból, semmiféle új élményelemet nem hozunk a fürdőbe, egy meglévő medencénket újítjuk fel. Úgyhogy egyértelműen én amellet kardoskodtam és azt javasoltam, hogy új élménymedencét építsünk, illetve ezt kiegészítettük egy olyan javaslattal, hogy mivel ennek a kivitelezése csak 26-ra vállalható, tehát a jövő évben nem tudjuk elkészíteni határidőre. Tehát annak nincs értelme, hogy 25 szeptember 30-cal adjuk át. Akkor minek adjuk át? Beleöltünk egy csomó pénzt és egy forintot nem hoz abban az évben. Annak úgy van értelme, hogy abban az ében adjuk át, amikor már üzemeltetni is tudjuk és értelemszerűen hozza is a pénzt. Ezzel kapcsolatban volt egy olyan korábbi elképzelés és ezt a pénzügyi bizottság is megvitatta, amit én felvettem, hogy egy vizes..., ami ebben a tanulmányban nem szerepel, hogy egy vizes játszóteret viszont építsünk. Ezt meg tudjuk építeni. Hasonló élmény és látványelemekkel, ugyanannak a célcsoportnak, akinek az élménymedencét is építjük. Ezt viszont én úgy gondolom, hogy meg tudjuk valósítani a jövő évi szezon nyitásra és azt a kínálati elem bővülést, amit már nagyon-nagyon régóta várunk, azt el tudjuk kezdeni ezzel az első lépcsővel. Tehát ezt javasoltam, hogy erre a bizottság tegyen javaslatot, illetve most ezt javasolom is a testületnek, hogy tegyen javaslatot, hogy ebbe lépéseket tegyünk, tehát a tervezési eljárástól elkezdve a költségvetés összeállításáig, ezeket a lépéseket megtehesük. Röviden ennyi.

Echbauerné Kiss Katalin képviselő: Köszönöm a tájékoztatást.

Győri Szabolcs Gábor képviselő, pénzügyi bizottság elnöke: Még azt nem mondtam el az előbb, hogy ugye itt a gyermekjátásztér..., a pénzügyi bizottság a gyermekjátásztérrel kapcsolatos kiegészítést is megtárgyalta és javasolja a kiviteli terv és a beszerzési eljárás megindítását.

Trabach Tibor Zoltán polgármester: Köszönöm szépen. Kérdés? Észrevétel? Nincs. Akkor először is feltenném szavazásra a módosítást.

Vighné dr. Kupai Vanda aljegyző: Nem, kettő határozat...

Trabach Tibor Zoltán polgármester: Kettőt hozunk.

Vighné dr. Kupai Vanda aljegyző: Igen.

Trabach Tibor Zoltán polgármester: Jó. Akkor hozunk először...

Vighné dr. Kupai Vanda aljegyző: Az élménymedencéről.

Trabach Tibor Zoltán polgármester: ...az élménymedencéről, tehát, hogy maga az élménymedence elkészítésével kapcsolatban a tervezés előkészítési beszerzési eljárást az önkormányzat elkezdhesse, erre kérek javaslatot. Nem?

Vighné dr. Kupai Vanda aljegyző: Arra, hogy akik a tanulmánytervet elkészítették, a kiviteli tervdokumentációt elkészíthessék és a szerződés megköthető legyen a tervezésre.

Trabach Tibor Zoltán polgármester: Igen. Tehát akkor az élménymedence engedélyes tervdokumentáció elkészítéséhez a tervezési eljárás az elkezdődjön és a szerződés megköthető legyen. Aki ezzel egyetért, kérem kézfeltartással szavazzon. Köszönöm szépen. Megállapítom, hogy a testület egyhangúlag elfogadta a javaslatot.

Cserkeszölő Községi Önkormányzat Képviselő-testülete 7 igen, ellenszavazat és tartózkodás nélkül egyetértett az előterjesztéssel és az alábbi határozatot hozta:

301/2024.(XI.04.) sz. Cserkeszölő Községi Önkormányzat Képviselő-testületének határozata

- Döntés a Cserkeszölő Fürdő és Gyógyászati Központ területén üzemelő élménymedence átalakításának, illetve új medence létesítésének összevetéséről készített tanulmánytervről

Cserkeszölő Községi Önkormányzat Képviselő-testülete engedélyezi az új élménymedence kiviteli terveinek elkészíttetését a HYDROBAU Kft. által a tanulmányterv mellékletét képező vázlatterv alapján és felhatalmazza Horváth Attila intézményvezetőt, valamint akadályoztatása esetén a Gyógyászat adminisztrációs vezetőjét a tervezési szerződés aláírására.

Erről értesül:
Képviselő-testület - helyben
Trabach Tibor Zoltán polgármester - helyben
Dr. Tóth Dániel jegyző – helyben
Vighné dr. Kupai Vanda aljegyző - helyben
Gazdálkodási csoport – helyben

Trabach Tibor Zoltán polgármester: Itt a kiegészítést kikérem, a kiegészítésben kérnék döntést hozni a Tisztelt Képviselőktől, hogy a vizes játszótér megtervezésére és a beszerzési eljárás megindítását javasolja képviselő-testület. Kérem, aki ezzel egyetért kézfeltartással szavazzon. Köszönöm szépen. Megállapítom, hogy a javaslatot a testület egyhangúlag elfogadta.

Cserkeszlő Községi Önkormányzat Képviselő-testülete 7 igen szavazattal, ellenszavazat és tartózkodás nélkül egyetértett a javaslattal és az alábbi határozatot hozta:

302/2024.(XI.04.) sz. Cserkeszlő Községi Önkormányzat Képviselő-testületének határozata

- Döntés a Cserkeszlő Fürdő és Gyógyászati Központ területén vizes játszótér kialakítására vonatkozó kiviteli tervek elkészítésére beszerzési eljárás megindításáról

Cserkeszlő Községi Önkormányzat Képviselő-testülete megtárgyalta a javaslatot és akként határozott, hogy engedélyezi a Cserkeszlő Fürdő és Gyógyászati Központ területén vizes játszótér kialakításához szükséges kiviteli tervek elkészítésére vonatkozó beszerzési eljárás megindítását.

Erről értesül:
Képviselő-testület - helyben
Vighné dr. Kupai Vanda aljegyző - helyben
Gazdálkodási csoport – helyben
Horváth Attila intézményvezető – elektronikusan
Gazsi József gyógyászat adminisztrációs vezető - elektronikusan

2) Napirendi pont:

Döntés a „Cserkeszlő Dózsa György u. 3. útszakasz-felújítása” – azaz Cserkeszlő Dózsa György utca Béke utca – József Attila utca közötti szakasz meglévő útburkolat felújítása – tárgyú Kbt. 115. § szerinti nyílt közbeszerzési eljárás eredményének és nyertesének megállapítására vonatkozó döntés jóváhagyásáról, valamint a szerződéskötéshez való hozzájárulásról

Előadó: polgármester

(Írásbeli előterjesztés a jegyzőkönyv mellékletét képezi.)

Trabach Tibor Zoltán polgármester: Itt a pénzügyi bizottság elnökének átadnám a szót.

Győri Szabolcs Gábor képviselő, pénzügyi bizottság elnöke: Ezt az előterjesztést is megvitatta a pénzügyi bizottság és megállapítottuk a nyertes kilétét és hozzájárulunk a szerződés megkötéséhez.

Trabach Tibor Zoltán polgármester: Én ezt nem fejteném ki már bővebben, erről már sokszor beszélünk, gyakorlatilag az utolsó beszerzési eljárás, a 3. szakasznak a beszerzési eljárásáról van szó. Itt az Út-Épker 97 Kft-t hozta ki a beszerzési döntőbizottság nyertesnek, 11 millió Ft-os nettó árajánlattal, ami mélyen alatta van annak, mint ami a tervezési költségvetésben szerepel. A nyertes megállapítására vonatkozó döntés jóváhagyásáról, valamint a szerződéskötésről kell mindenkinek név szerint szavazni, úgyhogy név szerint tennem fel a kérdést. Berezvai József képviselő úr?

Berezvai József képviselő: Igen.

Trabach Tibor Zoltán polgármester: Igen. Borsos-Janics Katalin?

Borsos-Janics Katalin alpolgármester: Igen.

Trabach Tibor Zoltán polgármester: Echbauerné Kiss Katalin?

Echbauerné Kiss Katalin képviselő: Igen.

Trabach Tibor Zoltán polgármester: Gyóllai László?

Gyóllai László képviselő: Igen.

Trabach Tibor Zoltán polgármester: Győri Szabolcs?

Győri Szabolcs képviselő: Igen.

Trabach Tibor Zoltán polgármester: Molnár Zsolt?

Molnár Zsolt képviselő: Igen.

Trabach Tibor Zoltán polgármester: És én is, igen. Köszönöm szépen. Megállapítom, hogy egyhangúlag elfogadta a határozati javaslatot a döntés jóváhagyásáról és a szerződéskötéshez való hozzájárulásról. Itt annyit kérnék, hogy mindenki maradjon már még itt, mert alá kell majd írnia az összeférhetetlenségi vagy valamilyen nyilatkozatot. Jó?

Cserkeszölő Községi Önkormányzat Képviselő-testülete 7 igen, ellenszavazat és tartózkodás nélkül egyetértett az előterjesztéssel és az alábbi határozatot hozta:

303/2024.(XI.04.) sz. Cserkeszölő Községi Önkormányzat Képviselő-testületének határozata

- Döntés a „Cserkeszölő Dózsa György u. 3. útszakasz-felújítása” – azaz Cserkeszölő Dózsa György utca Béke utca – József Attila utca közötti szakasz meglévő útburkolat felújítása – tárgyú Kbt. 115. § szerinti nyílt közbeszerzési eljárás eredményének és nyertesének megállapítására vonatkozó döntés jóváhagyásáról, valamint a szerződéskötéshez való hozzájárulásról

„A cserkeszölői Dózsa Gy. u. 3. útszakasz felújítása” tárgyú Kbt. 115. § (1) szerinti nyílt, ajánlattételi felhívás megküldésével indított közbeszerzési eljárás eredményének és nyertesének megállapítására vonatkozó döntésről.

A tárgyi eljárásban három ajánlat érkezett, mind a három ajánlat érvényes:

- CLASSI-CO TÉRKŐ Bt., székhely: 6000 Kecskemét, Mikszáth Kálmán körút 78.
- ÚT-ÉP-KER 97 Kft., székhely: 1077 Budapest, Izabella u. 27/a. fsz. 3.
- LESZTER PRIME Kft., székhely: 6346 Sükösd, Új utca 47/a.

A Cserkeszölő Községi Önkormányzat Képviselő-testülete a közbeszerzési Bírálóbizottság javaslata alapján a következő döntést hozza:

A tárgybeli közbeszerzési eljárás eredményes, az eljárás nyertese az alábbi ajánlattevő:

Ajánlattevő neve: **ÚT-ÉP-KER 97 Kft.**

Ajánlattevő székhelye: 1077 Budapest, Izabella u. 27/a. fsz. 3.

Nettó ajánlati ár: 11.000.000, - Ft

Vállalt jótállási idő: 36 hónap

Műszaki segítségnyújtás - rendelkezésre állási idő: 12 óra

Az ajánlatban szereplő ellenszolgáltatás összege nem éri el az ajánlatkérő részéről rendelkezésre álló anyagi fedezet mértékét (amely nettó 15.734.902, - Ft).

A Cserkeszőlő Községi Önkormányzat, mint ajánlatkérő a döntésnek megfelelően a közbeszerzési eljárás eredményeként létrejövő vállalkozási szerződést az ÚT-ÉP-KER 97 Kft-vel fogja megkötni az ajánlati kötöttség időtartama alatt.

A képviselő-testület felhatalmazza a polgármestert a vállalkozási szerződés megkötésére.

Határidő a vállalkozási szerződés aláírására: 2024. november 15., de legkésőbb az eljárás eredményéről szóló értesítés (azaz az Összegezés) kiküldésétől számított 60 napon belül.

Erről értesülnek:

- Képviselő-testület tagjai – Helyben
- dr. Tóth Dániel jegyző – Helyben
- Vígzné dr. Kupai Vanda aljegyző – Helyben
- Czeczonné Kiss Nóra gazdaságvezető – Helyben
- Gergely Angéla pályázati referens – Helyben
- Cseuzné dr. Gombár Tímea műszaki ügyintéző - Helyben

3) **Napirendi pont:**

Tájékoztatás közös önkormányzati hivatal létrehozásának lehetőségéről

Előadó: polgármester

(Szóbeli előterjesztés.)

Trabach Tibor Zoltán polgármester: Hát ez szintén Katinak mondanám el, mert mindenki ott volt. Ez egy jó hosszadalmasan kitérgetett dolog volt. Itt Tiszakürtől Balla Károly képviselő úr is itt volt és ő előadta pontosan, hogy mi is ennek az oka. Én is tudom. Akkor neked úgy mondanám, hogy előadom az okát, mert úgy sokkal könnyebb megérteni ezt a dolgot. Gyakorlatilag Tiszakürt és Nagyrév közös önkormányzati hivatalban van, de Nagyrév, nem Tiszakürt, Nagyrév meg akarja szüntetni ezt, ki akar lépni ebből a közös önkormányzathoz, ezért Tiszakürt olyan helyzetbe kerülhet, hogy neki csatlakozni kell egy másik településhez. Jogszabály szerint..., ő vagy Kunszentmárton. Tehát alapvetően Kunszentmárton felé indítottak egy ilyen megkeresést vagy jogszabály szerint a legközelebbi, 2000 főt meghaladó lakosságú település lehet az a település, akihez csatlakozniuk lehet. Na most a lehet van egy kis hangsúly. Tehát Cserkeszőlő esetében, mivel mi vagyunk a legközelebbi, itt nincs lehet, tehát hogy mi nem mondhatjuk azt, hogy nem. A képviselő-testület sem mondhatja, a polgármester sem mondhatja azt, hogy nem. Kunszentmárton viszont mondhatja azt, hogy nem. Ha Kunszentmárton azt mondja, hogy nem, akkor elméletileg mi jövünk csak szóba. Ez a tényállás, hogyha ez bekövetkezik, hogy Nagyrév biztos kilép és akkor ez egy dominó és nem Tiszakürt kezdeményezte az egészet, hanem Nagyrév, tehát ezt tudni kell. Úgy, hogy nekünk Nagyrévhez semmi közünk igazából. Itt ez csak tájékoztatásként ment el. Egyébként a bizottság véleménye meg mindenkinek itt és engem is ezek közé sorolom, jelenleg mi nem tudjuk fizikailag ellátni ezt a többletfeladatot. Nem vagyunk rá felkészülve, hogy ellássuk ezt a közös, körjegyzőséggel kapcsolatos feladatokat, úgyhogy őszintén megmondom nem szívesen lépünk bele egy ilyen dologba. Nekünk nagyon sok feladatunk van, amit nekünk kell megoldani és ez egy plusz feladat lenne. Úgyhogy röviden, tömören erről szólt a bizottsági ülésen a tájékoztatást. Erről mondom nem szavazunk, ezt csak elmondtam mindenkinek meg mindenki itt kifejtette a véleményét. Testületi tagoknak esetleg észrevétel? Mindenki elmondta már...

Gvöllai László képviselő: Ugyanez, mint eddig, lásd az előző oldal.

Trabach Tibor Zoltán polgármester: Ugyanaz, mint...

Berezvai József képviselő: Károly, szeretnél hozzászólni?

Trabach Tibor Zoltán polgármester: Nem, itt még esetleg Zsolti, neked még véleményed vagy valami hozzászólásod?

Molnár Zsolt képviselő: Nincs, elmondtam a bizottsági ülésen.

Trabach Tibor Zoltán polgármester: Jó. Nagyon szépen köszönöm.

=====

Trabach Tibor Zoltán polgármester: Hogyha senkinek nincs észrevétele, akkor a mai testületi ülést bezárom. Köszönöm szépen.

(A képviselő-testület rendkívüli ülését 16 óra 04 perckor bezárta.)

Kmf.



Trabach Tibor Zoltán
polgármester



dr. Tóth Dániel
jegyző helyett eljáró
Vighné dr. Kupai Vanda
aljegyző



Berezvai József
képviselő
jegyzőkönyv hitelesítő



Molnár Zsolt
képviselő
jegyzőkönyv hitelesítő

JELENLÉTI ÍV

Cserkeszölő Községi Önkormányzat Képviselő-testületének rendkívüli ülése

2024. november 4.

Trabach Tibor Zoltán polgármester



Borsos-Janics Katalin alpolgármester

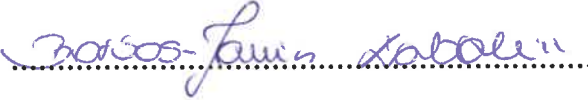

dr. Tóth Dániel jegyző

.....

Vighné dr. Kupai Vanda aljegyző



Echbauerné Kiss Katalin



Molnár Zsolt



Győri Szabolcs Gábor



Gyóllai László



Berezvai József



képviselők

JELENLÉTI ÍV
Cserkeszlő Községi Önkormányzat Képviselő-testületének
rendkívüli ülése
2024. november 4.

Meghívott vendégek

Gácsi Gyula külsős bizottsági tag

Györe Dávid Attila külsős bizottsági tag

Tóth Krisztina PS ÁMK intézményvezető 

Horváth Attila intézményvezető

Gazsi József gyógyászat adminisztrációs vezetője

Czeczonné Kiss Nóra gazdaságvezető 

Varga Éva gazdaságvezető helyettes

Gergely Angéla pályázati referens 

Cseuzné dr. Gombár Tímea építésügyi előadó

Mengyán-Terhes Franciska marketing és kommunikációs referens

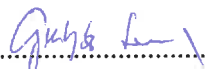
Gulyás Lászlóné 

HEGEDŰS JÁNOS 

BALLA KÁROLY 

Gulyás János 

Szigeti József 



Cserkeszölő Községi Önkormányzat
Polgármestere
5465, Cserkeszölő, Köztársaság tér 1.
telefon: (20) 460-1722

MEGHÍVÓ

Cserkeszölő Községi Önkormányzat Képviselő-testülete 2024. november 4-én (hétfőn) 15,15 órakor rendkívüli ülést tart, melyre ezúton tisztelettel meghívom.

Az ülés helye: Régi bölcsőde - tárgyalóterem

Napirendi javaslat:

- 1) Döntés a Cserkeszölő Fürdő és Gyógyászati Központ területén üzemelő élménymedence átalakításának, illetve új medence létesítésének összevetéséről készített tanulmánytervről (helyszíni kiosztással)**
Előadó: polgármester
- 2) Döntés a „Cserkeszölő Dózsa György u. 3. útszakasz-felújítása” – azaz Cserkeszölő Dózsa György utca Béke utca – József Attila utca közötti szakasz meglévő útburkolat felújítása – tárgyú Kbt. 115. § szerinti nyílt közbeszerzési eljárás eredményének és nyertesének megállapítására vonatkozó döntés jóváhagyásáról, valamint a szerződés-kötéshez való hozzájárulásról (helyszíni kiosztással)**
Előadó: polgármester
- 3) Tájékoztatás közös önkormányzati hivatal létrehozásának lehetőségéről (szóbeli előterjesztés)**
Előadó: polgármester

Cserkeszölő, 2024. október 31.

Trabach Tibor Zoltán sk.
polgármester

1. napirend

Előterjesztés:

Címe:

Döntés a Cserkeszlő Fürdő és Gyógyászati Központ területén üzemelő élménymedence átalakításának, illetve új medence létesítésének összevetéséről készített tanulmánytervről

Testületi ülés dátuma:

2024.11.04.

Készítés ideje:

2024.11.04.

Készítette:

Vighné dr. Kupai Vanda aljegyző

Ellenőrizte:

Vighné dr. Kupai Vanda aljegyző

Jóváhagyta:

Vighné dr. Kupai Vanda aljegyző

Előterjesztő

Trabach Tibor Zoltán polgármester

	Nyílt ülés	Zárt ülés
Képviselő-testület	X	
Pénzügyi, Ügyrendi és Turisztikai Bizottság	X	
Szociális Bizottság		
Kulturális, Oktatási és Civil Szervezetekért Felelős Bizottság		



Cserkeszölő Községi Önkormányzat

5465 Cserkeszölő, Köztársaság tér 1.
telefon: (56) 568-455 • fax: (56) 568-462

Előterjesztés

Tárgy: Döntés a Cserkeszölő Fürdő és Gyógyászati Központ területén üzemelő élménymedence átalakításának, illetve új medence létesítésének összevetéséről készített tanulmánytervről

Tisztelt Képviselő-testület!

Cserkeszölő Községi Önkormányzat Képviselő-testülete 142/2024.(V.30.) számú határozatával engedélyezte a Cserkeszölő Fürdő és Gyógyászati Központ területén üzemelő 750 m²-es élménymedence, előírás szerinti vízgépészeti átalakításának, vízforgató berendezéssel való ellátásának és egy új vízforgatós élménymedence létesítésének összevetéséről vázlattevé készíttetését.

A részletes tanulmánytevé összegzése alapján:

„A fürdőkre vonatkozó szabályok szigorodásával, a Cserkeszölő Fürdő és Gyógyászati Központ területén jelenleg meglévő élménymedence a későbbiekben nem fog megfelelni a jelenlegi üzemeltetés mellett az előírásoknak.

Megvizsgálva, hogy a meglévő élménymedencét alkalmassá teyünk az előírások kielégítésére, (Feszített víztükör kialakításával nagyobb víztisztítási kapacitás elérése) **az derült ki, hogy sokkal gazdaságosabb egy új medencét építeni, mint a régit átalakítani.** A régi medence így kaphat egy olyan funkciót, amelyre a jelenlegi módon is megfelel. (Nem lesznek benne olyan élményelemek, amelyek a víz és levegő nagymértékű keveredését idézik elő)

Mivel a Fürdő területén van mód új, megfelelő nagyságú élménymedence elhelyezésére, így a döntés előkészítéshez tett javaslatunk egy új élménymedence létesítése.”

Pénzügyi szempontból az élménymedence kivitelezése a 2025. évi költségvetés terhére, előreláthatólag a teljes lekötött betét és kötvény felhasználásával valósulhat meg.

Kérem a Tisztelt Képviselő-testületet engedélyezze az új élménymedence kiviteli terveinek elkészíttetését a HYDROBAU Kft. által a tanulmánytevé mellékletét képező vázlattevé alapján és hatalmazza fel Horváth Attila intézménytevéte, valamint akadályoztatása esetén a Gyógyászat adminisztrációs tevétejét a tervezési szerződés aláírására.

Kérem a Tisztelt Képviselő-testületet, vitassa meg az előtevéteztést és fogadja el.

Cserkeszölő, 2024. november 04.

Trabach Tibor Zoltán sk.
polgármester

HATÁROZATI JAVASLAT

.../2024. (XI.04.) sz. határozat

- Döntés a Cserkeszölő Fürdő és Gyógyászati Központ területén üzemelő élménymedence átalakításának, illetve új medence létesítésének összevetéséről készített tanulmánytervről

Cserkeszölő Községi Önkormányzat Képviselő-testülete engedélyezi az új élménymedence kiviteli terveinek elkészíttetését a HYDROBAU Kft. által a tanulmányterv mellékletét képező vázlatterv alapján és felhatalmazza Horváth Attila intézményvezetőt, valamint akadályoztatása esetén a Gyógyászat adminisztrációs vezetőjét a tervezési szerződés aláírására.

Erről értesül: Képviselő-testület - helyben
Trabach Tibor Zoltán polgármester - helyben
Dr. Tóth Dániel jegyző – helyben
Vighné dr. Kupai Vanda aljegyző - helyben
Gazdálkodási csoport – helyben

Kmf.

Trabach Tibor Zoltán sk.
polgármester

Dr. Tóth Dániel sk.
jegyző

CSERKESZŐLŐ FÜRDŐ ÉS GYÓGYÁSZATI KÖZPONT
ÚJ ÉLMÉNYMEDENCE LÉTESÍTÉSE

TANULMÁNYTERV

Megrendelő: Cserkeszőlő Fürdő és Gyógyászati Központ
5465 Cserkeszőlő, Fürdő utca 25.

Készítette: HYDROBAU Kft.
6044 Kecskemét-Hetényegyháza
Úrihegy 354/B.

Tervszám: 2024/10/04.

Dátum: 2024. október

TARTALOMJEGYZÉK

1. Tervezett vízi munka megnevezése és alapadatai

- 1.1. Megnevezése
- 1.2. Strandfürdő adatai

2. A meglévő élménymedence leírása

- 2.1. Jelenlegi állapot

3. A meglévő élménymedence felújítása, átépítése

- 3.1. Előírásoknak való megfelelés
- 3.2. Vízforgató berendezés kialakítása, szerkezeti átépítések szükségessége
- 3.3. A vízforgató berendezés méretezése

4. Új élménymedence létesítése

- 4.1. Tervezett állapot
 - 4.1.1. Építész műszaki leírás
 - 4.1.2. Úszodagépészet
 - 4.1.3. A vízforgató berendezés méretezése
 - 4.1.4. A vízgépészeti tér és élményelem akna leírása
 - 4.1.5. Vízmérleg, energiaigény

5. Munkavédelem

6. Környezetvédelem

MELLÉKLETEK

H-1.	Élménymedence vázlat	M = 1:100
H-2.	Vízgépészeti épület vázlat	M = 1:100
T-1.	Vízforgató technológiai folyamatára	
T-2.- T-6.	Élményelemek kapcsolási rajzai	
G-1.	Alaplemez csövezés /séma/	M = 1:20
G-2.	Túlfolyóvályú kialakítás /séma/	
G-3.	Vízgépház elrendezési vázlat	
	Tervezői költségbecslés	

1. Tervezett vízi munka megnevezése és alapadatai

1.1. Megnevezése

Cserkeszölő Fürdő és Gyógyászati Központ területén üzemelő 750 m²-es élménymedence, előírás szerinti vízgépészeti átalakításának, vízforgató berendezéssel való ellátásának és egy új vízforgató élménymedence létesítésének összevetéséről készítendő tanulmányterv.

1.2. A strandfürdő adatai

Címe: 5465 Cserkeszölő, Fürdő utca 25.

Létesítmény üzemeltetője: Cserkeszölő Fürdő és Gyógyászati Központ
5465 Cserkeszölő, Fürdő utca 25.

2. A meglévő élménymedence leírása

2.1. Jelenlegi állapot:

elhelyezés:	szabadtéri 1-es típusú közhasználatú medence MSZ EN 15288 szerint
üzemmód:	töltő-ürítő rendszerű
vízfelület:	750 m ²
vízmélység:	változó: 0,3 - 0,9 m
víztérfogat:	430 m ³
víz hőmérséklet:	28-30 °C

A medence szabálytalan alakú, alapterülete 750 m². A jelenlegi medence kontúrt több meglévő medence összeépítése alakította ki.

A medence külső fala és az elhatároló belső falak előtt ülőke helyezkedik el, bizonyos szakaszokban. Falai változó magasságúak, a vízmélység 0,3-0,9 m. A medence körül széles, térburkolattal ellátott járda vezet végig.

A medence jellege: töltő-ürítő rendszerű, süllyesztett víztükrű, vasbeton szerkezetű, részben csempeburkolattal, mozaikburkolattal ellátott élménymedence.

A medencébe való közlekedés lépcsőkön keresztül történik.

A lépcsők elé kerültek elhelyezésre a kényszer lábmosók.

Az előfürdést biztosító zuhanyzók közvetlenül a medence mellett kerületek kialakításra.

A medence süllyesztett víztükrű kialakítású, azaz a medence oldalfalaiba kerültek kialakításra a vízvezető elemek. A medencébe történő töltő- és pótvíz bevezetés csak bizonyos pontokon történik. A medence legmélyebb pontjára került a fenékürítő, amelyen keresztül a medence gravitációsan leüríthető.

A medencébe számos vizes élményelem került elhelyezésre és üzemeltetésre, ilyen például a nyakzuhanyok, dögönyözők, borulós dézsa, vizes csúszdák, masszázs ülőpadok, stb.

Medence jelenlegi vízkormányzása:

Az élménymedence jelenlegi üzemelési módja töltő-ürítő rendszerű. A töltő és pótvizet az üzemeltetett termál-és hideg vizes kutak biztosítják. A medencébe történő víz be- és elvezetések pontszerűen történnek. Az ilyen jellegű víz be- és elvezetés nem biztosítja a megfelelő medence hidraulikát, amely a kifogástalan medencevíz minőségének alapfeltétele. A jelenleg kialakított víz be- és elvezetések csekély száma, nem teszi lehetővé a terheléssel arányos, az előírásoknak megfelelő mennyiségű friss víz bevezetését a medencébe.

A medence túlfolyó – és ürítővizeinek elvezetése a meglévő csatornarendszeren keresztül történik.

3. A meglévő élménymedence felújítása, átépítése.

3.1. Előírásoknak való megfelelés

A jelenleg érvényben lévő jogszabályok, rendeletek: 509/2023. (XI.20) és 510/2023. (XI.20.) Korm. rendeletek, szabványok betartása érdekében a meglévő élménymedence nagyszabású felújítása válik szükségessé.

Az előírásoknak való megfelelésség első lépése a medence vízforgató berendezéssel történő ellátása. A szűrő-forgató rendszer kialakításával lehet biztosítani a medence terhelhetőségének fenntartását, továbbá a megfelelő vízminőséget.

A medencében számos vizes élményelem üzemel, melynek üzemeltetését az ide vonatkozó rendelet jelenleg tiltja. 509/2023. (XI.20) Korm. rendelet: „Forgatás alól felmentett medencében kizárólag olyan élményelem üzemeltethető, amelynek hatása csak a vízfelszín alatt érezhető.”

Ennek értelmében nem üzemelhet a jelképpé váló boruló dézsa élményelem és az összes nyakzuhany és dögönyöző attrakció sem.

A szükségessé váló felújítások, átalakítások elvégzése nélkül a töltő-ürítő rendszerű, vízforgatás alól felmentett élménymedence ebben az állapotában nem üzemeltethető szabályszerűen.

3.2. Vízforgató berendezés kialakítása, szerkezeti átépítések szükségessége

A szűrő-forgató rendszer kialakításának a jelenlegi medenceszerkezet és kialakítás nagy nehézséget jelent.

Ugyanis az élménymedence jó hidraulikája érdekében a medencébe a tisztított, forgatott víz bevezetése a medence alján elhelyezett, egyenletesen kiosztott padlóbefúvókon keresztül történhet.

Ezen padlóbefúvók csövezésének elhelyezésére egy teljesen új vasbeton fenéklemez kialakítása szükséges a megfelelő vastagságban, ami biztosítja az állékonyságot és helyet teremt a csövezeteknek. A jelenlegi medence fenék kialakítása változó mélységű és tagolt, abból adódóan, hogy 3 db különálló medence összeépítésével lett kialakítva. Ennek okán a csatlakozó fenéklemezek találkozásánál nem biztosított a megfelelő vízzáróság, ami folyamatos vízvesztést jelent a medencéből, ami jelen töltő-ürítő üzem esetén nem feltűrő a folyamatos vízutánpótlás miatt. A szerkezeti különállóság problémát jelent az új fenéklemez szerkezeti és vízzáró kialakításánál és annak burkolásánál, valamint a szerkezeti határokat keresztező új befúvó csövezetek biztonságos átvezetésénél.

A megépítésre kerülő új fenéklemez miatt a medence vízmélysége csökken, amit az oldalfalak magasításával lehet csak kompenzálni. Az oldalfalak megemelése viszont a medence körüli teljes burkolt felület átépítését teszi szükségessé. Továbbá a magassági viszonyok változása az ülőpadok teljes újjáépítését igénylik.

A befúvókon bevezetett vizek vízelvezetése a medence kerülete mentén újonnan kialakítandó vízelvezető vályúkon keresztül történhet. Ezen vízelvezető vályúk megépítése a jelenlegi oldalfalak visszabontását követően, annak szerkezeti folytatásaként történhet. Ami annyit jelent, hogy a medence teljes kerülete mentén az igényesen lekerekített és leburkolt oldalfalakat szét kell vésni és az új túlfolyó vályúkat megépíteni.

A medencéhez szervesen kapcsolódó lépcsők, lábmosók, zuhanyzók is teljes újjáépítésre kerülnek a magassági változtatások miatt.

Az alulról folyamatosan bevezetett víz a medencében lévő víztömeget állandó mozgásra kényszeríti, mely vertikálisan alulról felfelé, horizontálisan pedig a befúvóktól a túlfolyó vályúk irányába történő forgó-haladó mozgás. Így a teljes víztömeg folyamatos áramlásban van, mind a vízszintes, mind a függőleges vízcsere biztosított. Így biztosítható a megfelelő medencehidraulika és az elvárt vízminőség.

A fent leírt szerkezeti átalakítások érintik a medencében lévő teljes élményelem park vízellátó vezetékének szükség szerinti cseréjét, valamint az élményelemek ki- és beszerelését.

Ez azt jelenti, hogy jelenlegi vizes és levegős élményelemeket ki kell építeni, illetve bontani a szerkezetből. A bontással eltávolított elemeket nem lehet visszaépíteni az új medenceszerkezetbe, tehát új élményelem beszerzése válik szükségessé. A kiszerezhető elemeket is meg kell vizsgálni, hogy a visszaépítésük ésszerű-e, a feltárt állapotukban. Szükség esetén ezen elemek cseréje, vagy teljes körű felújítása szükséges.

A szükségessé váló szerkezeti átalakítások miatt megbolygatott, átépített, visszabontott, kiegészített medencetést teljes, új burkolattal való ellátása szükséges (~1000 m²), az egységes és esztétikus megjelenés érdekében.

Az oldalfalak megemelése, valamint a medencéhez vezetendő csővezetékek elhelyezése a medence körüli teljes burkolt felület elbontását és annak újjáépítését teszi szükségessé.

Összegezve a szerkezet átépítésével, átalakításával kapcsolatban felmerült nehézségeket, az alábbiak kerültek megállapításra.

A fent ismertetett szűrő-forgató rendszer kialakításának, medenceszerkezetre gyakorolt hatása, a minden szerkezeti és kapcsolódó elemet érintő bontási, átalakítási munkálatok miatt, olyan nagymértékű, hogy a jelenlegi medence szerkezete, csak mint „külső zsaluzat” használható fel, hogy ne kelljen elbontani. Egy ilyen bizonytalan, ismeretlen statikai állapotban lévő szerkezet megbontása és arra történő új szerkezet ráépítése nagy kockázatot jelent a felújított medence állékonyságára, vízzáróságára és hosszú távú biztonságos, megbízható üzemeltetésére vonatkozóan.

3.3. A vízforgató berendezés méretezése

Az 510/2023. (XI.20.) Korm. rendelet értelmében minden kommunális fürdőnek rendelkeznie kell vízforgató berendezéssel. Higiéniai szempontból alapkövetelmény az állandóan kristálytisza és fertőtlenített víz, amelyet a beépített vízforgató tökéletesen biztosít.

Tervezésnél figyelembe vettük az 510/2023. (XI.20.) Kormányrendeletet, valamint törekedtünk az üzemeltetés és a beruházás szempontjából takarékos, műszaki szempontból pedig tökéletes megoldásra.

A vízforgató berendezést az MSZ 15234/2012 szabványban foglaltak szerint méreteztük.

Medencehidraulikai szempontból a medencében lévő teljes vízmennyiség átforgatását a keringtetett víz a medence alján lévő befűvőkkel történő bejuttatása és a medence oldala mentén a túlfolyóvályús vízelvezetés biztosítja.

A kapacitás kiszámításánál a MSZ 15234 műszaki előírás szerint jártunk el.

Méretezési alapmutatók:

Az élménymedence felülete: $F = 750 \text{ m}^2$

Az élménymedence fajlagos terhelése az ide vonatkozó MSZ 15234/2012 szabvány alapján:
élménymedence: $0,3 \text{ fő/m}^2$.

A medencében maximálisan tartózkodó személyek száma:

$$N = F * 0,3 \text{ fő/m}^2 = 750 \text{ m}^2 * 0,3 \text{ fő/m}^2 = 225 \text{ fő}$$

Forgatási teljesítmény:

$$Q = (N \text{ fő} * 2 \text{ m}^3/\text{fő}/\text{h}) + p$$

$$p: \text{ vízforgatási pótlék (m}^3/\text{h)} = N_e * 2 \text{ m}^3/\text{óra}$$

$$N_e: \text{ élményelemekkel kialakított férőhelyek száma: } N_e = 30 \text{ fő}$$

$$Q = N * 2 \text{ m}^3/\text{fő}/\text{óra} + N_e * 2 \text{ m}^3/\text{óra} =$$

$$225 \text{ fő} * 2 \text{ m}^3/\text{fő}/\text{óra} + 30 \text{ fő} * 2 \text{ m}^3/\text{fő}/\text{óra} = 510 \text{ m}^3/\text{óra}$$

Az alkalmazandó vízforgató berendezés teljesítménye: 520 m³/h

A szűrő-forgató berendezés

A szükséges szűrő kapacitás: $Q = 520 \text{ m}^3/\text{h}$

A megrendelői igényeket figyelembe véve egy korszerű víz,- és energiatakarékos perlités szűrő-forgató berendezés kerül betervezésre.

A betervezendő szűrő típusa: KORELITE SWPF-510.

Az ideális 3,5 m/h szűrési sebességen, ahol a leghosszabban használható a perlit, ennek a berendezésnek a teljesítménye $528 \text{ m}^3/\text{h}$.

A perlit szűrő lehetővé teszi, hogy számos elem méretezésével költségeket csökkentünk a beruházás során. Mivel nem a szűrő öblítésére kell a kiegyenlítő tartályt méretezni, csupán a fürdőzőszámra, ezért egy kisebb kiegyenlítő tartály is elég. A csatorna csatlakozásának mérete is lényegesen kisebb, maximum DN100-as, míg homokszűrő esetén ez akár DN400-as is lehet.

Fontos különbség, hogy a pelyhesítő adagoló rendszer teljes mértékben elhagyható, ami szintén a beruházási költségek csökkentéséhez járul hozzá.

A szükséges gépház mérete is sokkal kisebb lehet, mint a teljesítményben azonos homokszűrők esetében.

Ami igazán egyedivé teszi az üzemeltetők számára, az a működési hatékonysága és az általa elérhető jelentős megtakarítások: akár 80-90% vizet, 30-50% energiát, valamint 20-30% vegyi anyagot és fűtőenergiát takaríthat meg a perlit szűrőkkel.

Szivattyú kiválasztása

A szűrőtartályra $520,0 \text{ m}^3/\text{h}$ teljesítménnyel kell rávezetni a vizet. Ezt a vízmennyiséget 2 db szivattyúval vezetjük a szűrőtartályra.

A szivattyúk típusa: WILO WILO Atmos GIGA-B 125/230-15/4

paraméterei: $Q = 260,0 \text{ m}^3/\text{h}$

$H = 17,0 \text{ m}$

$P = 15 \text{ kW}$

Beépítésre kerül 2 db vízforgató szivattyú.

Gerincvezetékek mérete

Szállított vízmennyiség: $Q = 520 \text{ m}^3/\text{h}$

Vezeték átmérő: $\phi 315 \text{ KM PVC}$

Áramlási sebesség: $v = 2,2 \text{ m/s}$

A gerincvezetékben fellépő vízsebességek megfelelnek az előírásoknak.

A padlóbefűvők számának, kiosztásának meghatározása

Egy befűvő vízátbocsátása: $3,4 \text{ m}^3/\text{h}$.

Padlóbefűvők száma: medencébe vezetett víz mennyisége: $520 \text{ m}^3/\text{h}$

$$\frac{520 \text{ m}^3/\text{h}}{3,4 \text{ m}^3/\text{h}} = 153 \text{ db}$$

A medence geometriáját és a befűvők kiosztását figyelembe véve 155 db befűvő kerül betervezésre az alaplemezbe!

Kiegyenlítő tározó

A tervezett állapot megvalósításához szükséges kiegyenlítő tároló hasznos térfogata: $31,0 \text{ m}^3$.

Rendeltetése:

A kiegyenlítő tároló a medence vízforgató berendezés biztonságos üzemeltetéséhez szükséges.

Feszített víztükrű medencéknél a medencében tartózkodó fürdőzők által kiszorított vizet és a hullámzással eltávozó vizet kell biztonsággal befogadnia.

A vízelvezető vályúból a víz hajfogókon keresztül érkezik a kiegyenlítő tárolóba.

A tároló vízzáró vasbeton szerkezetű, külön vízzáró vakolattal ellátott műtárgy, járható fedlappal és lejáró hágcsővel. A műtárgy a vízgépház alatt kerül kialakításra.

A tárolón az alábbi csonkolások kerülnek kialakításra: szívócsonk, túlfolyócsonk, töltőcsonk és egy vízbevezető csonk.

A tároló legmélyebb pontjára kialakításra kerül egy zsomp, amelyből a tároló takarításakor a bennmaradt vizet egy mobil zsompszivattyú segítségével eltávolíthatják.

Kiegyenlítő tároló méretezése

A kiegyenlítő tároló méretezésénél a medence terhelésénél meghatározott fürdőzőszám kétszeresét kell figyelembe venni és az így kapott fürdőzőszámnak megfelelően fürdőzőnként 75 liter kiszorított vízzel kell számolni.

Ennek alapján: $V = 2 \times 207 \text{ fő} \times 0,075 \text{ m}^3/\text{fő} = 31,0 \text{ m}^3$

A kiegyenlítő tartály tényleges, bruttó térfogata: $V_{\text{kgyenlítő}} = 40 \text{ m}^3$

Vízelvezetések:

A forgatott víz elvezetés kialakítása érdekében a medence teljes kerülete mentén kialakításra kerül a vízelvezető vályú, uszodarács lefedéssel.

A medence leürítése egy DN 300-as fenékürítő tolózár segítségével történik.

Az élményelemek vízellátásához szükséges vizek medencéből történő elvezetése, elszívása, a méretezett szívónyílásokon keresztül történik.

4. Új élménymedence létesítése

Előírásoknak való megfelelés

A jelenleg érvényben lévő jogszabályok, rendeletek: 509/2023. (XI.20) és 510/2023. (XI.20.) Korm. rendeletek, szabványok betartása érdekében a meglévő élménymedence nagyszabású felújítása válna szükségessé. A felújítás, átalakítás nagyszabású mértékéből adódóan egy új élménymedence létesítése javasolt. Ezzel a beruházással egy új medence létesül a strand területén, mely megfelel a jelenlegi szabályozásnak, valamint a meglévő medence tovább üzemeltethető kisebb átalakításokkal.

Az előírásoknak való megfelelésséget figyelembe véve az építendő új élménymedence vízforgató berendezéssel lesz ellátva. A szűrő-forgató rendszer kialakításával lehet biztosítani a medencében az előírásoknak megfelelő vízminőséget.

A medencében számos vizes élményelem kerül betervezésre, melynek üzemeltetését az ide vonatkozó rendelet engedi a szűrő-forgató rendszerrel ellátott medencék esetében.

Ennek értelmében üzemelhet egy, a jelképpé váló boruló dézsa élményelem és számos más vizes attrakció.

4.1. Tervezett állapot

4.1.1. Építész műszaki leírás

Az új medence építésének indoka:

A fürdőkre vonatkozó szabályok szigorodásával, a Cserkeszölő Fürdő és Gyógyászati Központ területén jelenleg meglévő élménymedence a későbbiekben nem fog megfelelni a jelenlegi üzemeltetés mellett az előírásoknak.

Megvizsgálva, hogy a meglévő élménymedencét alkalmassá tegyük az előírások kielégítésére, (Feszített víztükör kialakításával nagyobb víztisztítási kapacitás elérése) az derült ki, hogy sokkal gazdaságosabb egy új medencét építeni, mint a régit átalakítani. A régi medence így kaphat egy olyan funkciót, amelyre a jelenlegi módon is megfelel. (Nem lesznek benne olyan élményelemek, amelyek a víz és levegő nagymértékű keveredését idézik elő)

Mivel a Fürdő területén van mód új, megfelelő nagyságú élménymedence elhelyezésére, így a döntés előkészítéshez tett javaslatunk egy új élménymedence létesítése.

A tervezett medence helye:

A fürdő területének északi sarkán, az Orgona utca és a Kinizsi utca által határolt sarkon helyezkedik el jelenleg a strandröplabda pálya. Ezt a területet egyik oldalon az ún. Mediterrán Vendégház kerítése, Az utcai oldalakon a Fürdő kerítése határolja. A Kinizsi utca felőli oldalon helyezkedik el a Fürdő 2-es pénztárának épülete.

A terület a délkeleti oldalán kapcsolódik a Fürdő területéhez, tehát ebből az irányból fognak a vendégek érkezni.

A területépítési szempontból jól elkülöníthető a Fürdő többi részétől, az Orgona utcán lévő Mediterrán Vendégház kapuján keresztül, a Vendégház kerítésének kis átalakításával az utcáról közvetlenül megközelíthető, tehát az építési munkák a Fürdő zavarása nélkül megoldhatók.

Tervezett medence kialakítása:

A medencét az utcai oldalaktól az 5,0 m-es előkertek elhagyásával helyezük el úgy, hogy a Mediterrán Vendégház kerítéséhez igazodunk úgy, hogy attól kb. 8,0 m távolságra legyen, és a medence Orgona utcával párhuzamos belső oldala ne lógjon bentebb, mint a Vendégház kerítése. Így a medence mérete szerkezettel együtt 29,30m x 27,30 m.

Az élmény medence két fő részből áll:

1. Gyermek számára kialakított sekély rész „vízi vár” attrakciókkal.
2. A szülők részére kialakított medencerész élményelemekkel, ülőpadokkal.

A két medence kapcsolódik egymáshoz, egymásba átjárhatók, közös a vízterük és a vízfelületük.

A gyermek élménymedencerész vízmélysége átlagosan 30 cm, míg a szülők medence részének mélysége 90 cm.

A medencerészekbe a délkeleti oldalon közös zuhanyzókkal felszerelt lábmosón keresztül lehet belemenni. A szülői medencerészbe lépcsőn, míg a gyermek medencerészbe csak bele kell lépni, mert itt enyhe rámpával kialakítva, csak 15 cm a szintkülönbség. A gyermek medencerész északi sarkán is kialakítunk egy lábmosót zuhanyzóval, hogy itt is bele lehessen menni.

A medencét folyamatosan körbe veszi a feszített víztükör kialakításához szükséges folyóka taposó ráccsal. A gyermek medencerészben fokozatosan bővíthető, előre gyártott, típus élményelemekkel ellátott „vízi vár” lesz elhelyezve. A fürdő jelképévé váló boruló dézsa élményelem itt kap elhelyezést. A szülői medencerészben ülőpadot alakítunk ki, melyhez vizes hátmasszírozókat tervezünk. A medencébe víz alatti buzgárokat és vízigombát építünk be. A medence Orgona utca felőli sarkán, a medence sarkát 45°-ba levágjuk, és itt 3 dögönyözőt helyezünk el. Ezen a részen, a folyóka külső oldalán lévő falat megemeljük, hogy a víz ne fröccsenjen ki.

A medence szerkezete:

A talajvizsgálat után, annak figyelembevételével, statikus terv szerint kialakított vízzáró vasbeton medence készül. (Feltételezve, hogy nem kell extrém alapozás) A tömörített talajra tömörített kavicsfeltöltés és szerelőbeton készül. Erre lesz elhelyezve a vasalt vízzáró betonból készülő fenéklemmez, majd a vízzáróságot biztosító duzzadó szalagok elhelyezése után a fenéklemmezzel összevasalt vízzáró betonból készülő oldalfalak, és végül a falak tetején kialakított folyókák.

A vízgépészethez szükséges csövek, szerelvények zsompok, süllyesztékek, lámpák stb. elhelyezése, kialakítása, a vízgépészeti és elektromos terveknek megfelelően történik a zsaluzás és vasszerelés közben. A belső falak, lépcső, rámpa, pad utólag lesz betonból kialakítva. A két medencerészt elválasztó falat úgy alakítjuk ki, hogy a víz az egyik medencerészből a másikba át tudjon áramolni, és a gyerek medencerész felőli oldalon rá lehessen ülni.

A medence kék színű HÖGENAS kerámiával lesz burkolva, megfelelő helyeken (lépcső, rámpa, medenceszegély, lábmosó) csúszásmentes lapokkal, fagyálló flexibilis ragasztóval, vegyszer álló fugával, megfelelően (3,0m x 3,0m-ként, sarkokban stb.) dilatálva.

Környezet:

A medence körül kiselemes betontérkö burkolat készül korszerű esztétikus beton térkö felhasználásával. A medence szegélye 5 cm-el lesz magasabb, mint a térburkolat. A kerítés mellett 50 cm-es sávban kavics szivárgót alakítunk ki. Ide lejt a térburkolat és itt fog a csapadékvíz elszikkadni. A kerítés mentén lombos fákat ültetünk, amelyek majd árnyékot biztosítanak az alattuk elhelyezett nyugágyakban fekvőknek.

A medence szélén a betonszegélybe csőhüvelyeket helyezünk el, melyek, ha szükség lesz rá, a medence körüli korlát oszlopait tudja fogadni.

A szülői medence egy részét árnyékoló ponyvával takarjuk le. A ponyvákat rozsdamentes csövekhez feszítjük ki, melyek egy részét a medencében egy részét pedig a medence körüli térburkolatnál helyezzük el.

Vízgépészet épülete:

A vízgépészeti tervező által megadott nagyságú (5,00 m x 10,00 m) és elosztású alapincézett, földszintes épület készül az Orgona utcai telekhatártól 5,0 m-re a medencétől kb. 3,5 m-re. A pince 2,00 m, a földszint 3,00 m belmagassággal készül.

A pincében lesznek a szivattyúk és a kiegyenlítő tartály, a földszinten a klór, sav és perlit raktárak, valamint a gépészeti térben lesz a szűrőtartály, mely alá egy vb. pillért tervezünk a nagy súly miatt. A raktárak akkorák, hogy egy euro raklap elférjen benne. A raktárakon az ajtók műanyag tokszerkezettel készülnek a korrózió veszély miatt.

Az épület vízzáró vasbeton pincefalakkal, vb. pince feletti földemmel, téglaföldszinti falakkal, vb. földszint feletti földemmel, valamint magastetővel készül. A pincébe vasbeton lépcsőn lehet majd lemenni. A pincében, a lépcső alatti sarokba egy vízgyűjtő zsompot javasolunk elhelyezni, mert így az esetlegesen kifolyó vizet könnyebb lesz kiszivattyúzni. A földszinten a pinceföldem felett egy sor kibetonozott zsalukő lábazati fal készül.

A raktárakon az ajtók műanyag tokszerkezettel készülnek a korrózió veszély miatt. A gépészeti tér ajtajának tok és szárny keretei horganyzott acélszerkezetből készülnek. A lépcső felőli oldalra beterveztünk egy ablakot, mely nem csak a földszintnek, hanem a szivattyútérnek is ad természetes megvilágítást. A lábazati beton falat, és a vb. koszorút 5 cm hőszigeteléssel látjuk el. A földszinti földem fölé 10-15 cm hőszigetelést javasolunk, hogy a téglafallal kb. egyenértékűek legyenek a szerkezetek hőátbocsátási paraméterei. A raktárakat, gépészeti teret megfelelő kerámia burkolattal, vagy műgyanta burkolattal látjuk el. A gépészeti térbe 2 db padlóösszefolyót helyezünk el. A sav és klór raktárakban a tárolt anyagok kármentéséről külön kell gondoskodni.

A vízgépészeti épülethez a későbbiekben WC -zuhany blokkot, illetve büfét szeretnének majd építeni. Az épület külső kialakítása a 2-es portaépülethez hasonló lesz.

4.1.2. Uszodagépészet

Medence alapadatok:

elhelyezés:	szabadtéri 1-es típusú közhasználatú medence MSZ EN 15288 szerint
üzemmód:	vízforgatós rendszerű
vízfelület:	690 m ²
vízmélység:	0,3 m és 0,9 m
víztérfogat:	350 m ³
ajánlott vízhőmérséklet:	28-30 °C
fajlagos forgatási teljesítmény:	2,0 m ³ /fő/h
fajlagos terhelés:	0,3 fő/m ² egyidejű max. létszám: 207 fő

A medence egy 27,4 m x 25,5 m befoglaló méretű téglalap alakú, alapterülete 690 m².

A medence két különböző mélységű medencetérből áll. A sekélyebb vízmélység 0,3 m, míg a mélyebb rész 0,9 m. A sekély medencerész biztosít helyet a gyerekek és fiatalok számára elhelyezendő „vízi várnak”. A másik medencerész a szülőknek, kísérőknek biztosít kikapcsolódási, pihenési lehetőséget. Ezen medencerészben víz alatti ülőpadok kerülnek kialakításra, melynek egy részében ülőmasszázs kerül beépítésre. Álló helyzetben használható dögönyözők, vízgombák és buzgárok kényeztetik a medencét használókat, miközben szemmel tudják tartani a vízi várban játszókat. A medence körül 3,0 m, ill. 5,0 m széles, térburkolattal ellátott járda vezet végig.

A medence jellege: vízforgató berendezéssel ellátott, feszített víztükrű, vasbeton szerkezetű, csempeburkolattal ellátott élménymedence.

A medencébe való közlekedés két helyen biztosított. A mélyebb medencerészbe 1 db lépcsőn keresztül, míg a sekély részbe 2 db rámpán keresztül történik a bejutás.

A lejárók elé kerülnek elhelyezésre a kényszer lábmosók.

A medence használata csak ezen lábmosóba való belépéssel megengedett.

A medencék közötti átjárás a víztérben kialakított lépcsőkarok biztosítják.

A medence feszített víztükrű kialakítása érdekében a medence oldala mentén kialakításra kerül a túlfolyóvályú. A túlfolyóvályú lefedése uszodai lábráccsal történik.

A vályú szélessége: 30 cm, mélysége: 30-40 cm. A lábrács fehér színű, 34 cm széles.

A medence fenéklemezébe kerülnek beépítésre a vízforgató berendezés szerves részét képező fenék befűvők, a megfelelő medencehidraulika kialakítása érdekében.

Az alulról folyamatosan bevezetett víz a medencében lévő víztömeget állandó mozgásra kényszeríti, mely vertikálisan alulról felfelé, horizontálisan pedig a befúvóktól a túlfolyó vályú irányába történő forgó-haladó mozgás. Így a teljes víztömeg folyamatos áramlásban van, mind a vízszintes, mind a függőleges vízcseré biztosított.

A medencerészek legmélyebb pontjaira kerül egy-egy fenékürítő, amelyen keresztül a medence gravitációsan leüríthető. A fenékürítő nyílások lefedése rozsdamentes perforált lemezzel történik.

Vízvezetések:

A forgatott víz elvezetés kialakítása érdekében a medence teljes kerülete mentén kialakításra kerül a vízvezető vályú, uszodarács lefedéssel.

A medence leürítése 2 db fenékürítő tolózárral segítségével történik.

Az élményelemek vízellátásához szükséges vizek medencéből történő elvezetése, elszívása, a méretezett szívónyílásokon keresztül történik.

Élményelemek:

A medencében a következő élményelemek kerülnek betervezésre: sekély medencerészben: „vízivár” attrakció, amely 41 db vizes élményelemet tartalmaz 3 db csúszdával, mélyebb medencerészben: 2 db zuhanygomba, 3 db nyakzuhany, 2 db talp buzgár, 6 férőhelyes hátmasszázs az ülőpadokba.

Az élményelemek vízbevezetését az alaplemezben elhelyezésre kerülő csővezetékek biztosítják.

Az élményelemek gépészeti berendezéseinek elhelyezése céljából egy 3,4 x 3,4 m alapterületű, 2 m belmagasságú, földbe süllyesztett akna kerül betervezésre.



„Vízivár” látványterv

Kiegyenlítő tározó:

Rendeltetése:

A kiegyenlítő tároló a medence vízforgató berendezés biztonságos üzemeltetéséhez szükséges. Feszített víztükrű medencéknél a medencében tartózkodó fürdőzők által kiszorított vizet és a hullámzással eltávozó vizet kell biztonsággal befogadnia.

A vízvezető vályúból a víz hajfogókon keresztül érkezik a kiegyenlítő tárolóba.

A tároló vízzáró vasbeton szerkezetű, külön vízzáró vakolattal ellátott műtárgy, járható fedlappal és lejáró hágsóval. A műtárgy a vízgépház alatt kerül kialakításra.

A tárolón az alábbi csonkolások kerülnek kialakításra: szívócsonk, túlfolyócsonk, töltőcsonk és egy vízbevezető csonk.

A tároló legmélyebb pontjára kialakításra kerül egy zsomp, amelyből a tároló takarításakor a bennmaradt vizet egy mobil zsompszivattyú segítségével eltávolíthatják.

Kiegyenlítő tároló méretezése

A kiegyenlítő tároló méretezésénél a medence terhelésénél meghatározott fürdőzőszám kétszeresét kell figyelembe venni és az így kapott fürdőzőszámnak megfelelően fürdőzőnként 75 liter kiszorított vízzel kell számolni.

Ennek alapján: $V = 2 \times 207 \text{ fő} \times 0,075 \text{ m}^3/\text{fő} = 31,0 \text{ m}^3$

A kiegyenlítő tartály tényleges, bruttó térfogata: $V_{\text{kiegyenlítő}} = 40 \text{ m}^3$

4.1.3. A vízforgató berendezés méretezése

Az 510/2023. (XI.20.) Korm. rendelet értelmében minden kommunális fürdőnek rendelkeznie kell vízforgató berendezéssel. Higiéniai szempontból alapkövetelmény az állandóan kristálytisza és fertőtlenített víz, amelyet a beépített vízforgató tökéletesen biztosít.

Tervezésnél figyelembe vettük az 510/2023. (XI.20.) Kormányrendeletet, valamint törekedtünk az üzemeltetés és a beruházás szempontjából takarékos, műszaki szempontból pedig tökéletes megoldásra.

A vízforgató berendezést az MSZ 15234/2012 szabványban foglaltak szerint méreteztük.

Medencehidraulikai szempontból a medencében lévő teljes vízmennyiség átforgatását a keringtetett víz a medence alján lévő befúvókkal történő bejuttatása és a medence oldala mentén a túlfolyóvályús vízvezetés biztosítja.

A kapacitás kiszámításánál a MSZ 15234 műszaki előírás szerint jártunk el.

Méretezési alapmutatók:

Az élménymedence felülete: $F = 690 \text{ m}^2$

Az élménymedence fajlagos terhelése az ide vonatkozó MSZ 15234/2012 szabvány alapján:
élménymedence: $0,3 \text{ fő}/\text{m}^2$.

A medencében maximálisan tartózkodó személyek száma:

$$N = F * 0,3 \text{ fő}/\text{m}^2 = 690 \text{ m}^2 * 0,3 \text{ fő}/\text{m}^2 = 207 \text{ fő}$$

Forgatási teljesítmény:

$$Q = (N \text{ fő} * 2 \text{ m}^3/\text{fő}/\text{h}) + p$$

$$p: \text{ vízforgatási pótlék (m}^3/\text{h}) = N_e * 2 \text{ m}^3/\text{óra} + 2 * 35 \text{ m}^3/\text{óra}$$

N_e : élményelemekkel kialakított férőhelyek száma:

Vízkés: 1 db = 1 fő. Nyakzuhany: 2 db = 2 fő. Vízgomba 2 db = 4 fő. Buzgár: 2 db = 2 fő.

Ülőmasszázs: 8 db = 8 fő.

Mindösszesen $N_e = 17 \text{ fő}$

2 méternél magasabb vízicsúszda esetén csúszdapályánként 35 m³/óra vízforgatási pótlék.

Vízicsúszdák száma: 2 db

$$Q = N * 2 \text{ m}^3/\text{fő}/\text{óra} + N_e * 2 \text{ m}^3/\text{óra} + 2 * 35 \text{ m}^3/\text{óra} =$$

$$207 \text{ fő} * 2 \text{ m}^3/\text{fő}/\text{óra} + 17 \text{ fő} * 2 \text{ m}^3/\text{fő}/\text{óra} + 2 * 35 \text{ m}^3/\text{óra} = 518 \text{ m}^3/\text{óra}$$

Az alkalmazandó vízforgató berendezés teljesítménye: 520 m³/h

A szűrő-forgató berendezés

A szükséges szűrő kapacitás: $Q = 520 \text{ m}^3/\text{h}$

A megrendelői igényeket figyelembe véve egy korszerű víz,- és energiatakarékos perlités szűrő-forgató berendezés kerül betervezésre.

A betervezendő szűrő típusa: KORELITE SWPF-510.

Az ideális 3,5 m/h szűrési sebességen, ahol a leghosszabban használható a perlit, ennek a berendezésnek a teljesítménye 528 m³/h.

A perlit szűrő lehetővé teszi, hogy számos elem méretezésével költségeket csökkentünk a beruházás során. Mivel nem a szűrő öblítésére kell a kiegyenlítő tartályt méretezni, csupán a fürdőzszámra, ezért egy kisebb kiegyenlítőtartály is elég.

A csatorna csatlakozásának mérete is lényegesen kisebb, maximum DN100-as, míg homokszűrő esetén ez akár DN400-as is lehet.

Fontos különbség, hogy a pelyhesítő adagoló rendszer teljes mértékben elhagyható, ami szintén a beruházási költségek csökkentéséhez járul hozzá.

A szükséges gépház mérete is sokkal kisebb lehet, mint a teljesítményben azonos homokszűrők esetében.

Ami igazán egyedivé teszi az üzemeltetők számára, az a működési hatékonysága és az általa elérhető jelentős megtakarítások: akár 80-90% vizet, 30-50% energiát, valamint 20-30% vegyi anyagot és fűtőenergiát takaríthat meg a perlit szűrőkkel.

Szivattyú kiválasztása

A szűrőtartályra 520,0 m³/h teljesítménnyel kell rávezetni a vizet. Ezt a vízmennyiséget 2 db szivattyúval vezetjük a szűrőtartályra.

A szivattyúk típusa: WILO Atmos GIGA-B 125/230-15/4

paraméterei: $Q = 260,0 \text{ m}^3/\text{h}$

$H = 17,0 \text{ m}$

$P = 15 \text{ kW}$

Beépítésre kerül 2 db vízforgató szivattyú.

Gerincvezetékek mérete

Szállított vízmennyiség: $Q = 520 \text{ m}^3/\text{h}$

Vezeték átmérő: $\phi 315 \text{ KM PVC}$

Áramlási sebesség: $v = 2,2 \text{ m/s}$

A gerincvezetékben fellépő vízsebességek megfelelnek az előírásoknak.

A padlóbefűvők számának, kiosztásának meghatározása

Egy befűvő vízátbocsátása: $3,4 \text{ m}^3/\text{h}$.

Padlóbefűvők száma: medencébe vezetett víz mennyisége: $520 \text{ m}^3/\text{h}$

$$\frac{520 \text{ m}^3/\text{h}}{3,4 \text{ m}^3/\text{h}} = 153 \text{ db}$$

Az MSZ 15234 szabvány szerint 0,5 m-es vízmélységig legalább 4 m^2 -ként, míg 0,5 – 1,3 m-es vízmélységig legalább 6 m^2 -ként kell befűvőt beépíteni.

A medence vízfelülete: 0,3 m vízmélységű rész: 460 m^2

A medence vízfelülete: 0,9 m vízmélységű rész: 230 m^2

Ezek alapján a padlóbefűvők minimális száma: $460 \text{ m}^2 / 4 \text{ m}^2 = 115 \text{ db}$

$$230 \text{ m}^2 / 6 \text{ m}^2 = 38 \text{ db}$$

Tehát a betervezésre kerülő 153 db befűvő kielégíti a fenti szabvány előírásait.

A medence geometriáját és a befűvők kiosztását figyelembe véve 155 db befűvő kerül betervezésre az alaplemezbe!

4.1.4. A gépészeti tér és élményelem akna leírása

A vízforgató berendezés gépészeti egységeinek (szűrők, szivattyúk, vegyszeradagolók, hőcserélő, szerelvények, vezérlés), valamint a medencék gépészeti berendezéseinek beépítésére egy újonnan kialakítandó 50 m^2 vízgépház ad helyet.

Az épület padlószintje a feszített víztükör síkjában lesz kialakítva, belmagassága 3,0 m, ezáltal a szűrőtartály feletti szükséges magasság biztosítható.

A $10,0 \times 5,0 \text{ m}$ alapterületű épület alatt ki kell alakítani egy szivattyú aknát, ahová a vízforgató szivattyúk és élményszivattyúk kerülnek beépítésre.

Az épület alá kerül kialakításra a vasbeton szerkezetű kiegyenlítő tároló.

A gépészeti tér padlózatának legmélyebb pontjára építendő padlóösszefolyókon keresztül az üzemelés során esetlegesen elcsurgó víz gravitációsan elvezetésre kerül.

A szivattyúakna padlózatának legmélyebb pontjára építendő zompba telepített szivattyún keresztül az üzemelés során esetlegesen elcsurgó víz elvezetésre kerül.

Az épület alaplemeze, mely részben a kiegyenlítő tároló födémlemeze is egy megfelelően, statikailag leméretezett vastagságú vasbeton lemez, mely a szerelőbetonra, ill a tömörített homokos kavicsagyazatra kerül. A vasszerelést úgy kell kialakítani, hogy a falaknál a lemezt ki kell tüskézni, ezáltal a falazat vasalása is az alaplemezbe beköthető. A falazat méretezett vastagságú vízzáró vasbetonból készül. Az építés során a statikai terv előírásai szerint kell elhelyezni a vízszintes és függőleges vasalásokat. A zsaluzatot gondosan tömörítve folyamatosan kell kibetonozni.

A kiegyenlítő tároló alaplemeze, is egy megfelelően, statikailag leméretezett vastagságú vasbeton lemez, mely a szerelőbetonra, ill a tömörített homokos kavicsagyazatra kerül. A vasszerelést úgy kell kialakítani, hogy a falaknál a lemezt ki kell tüskézni, ezáltal a falazat vasalása is az alapmezbe beköthető. A falazat méretezett vastagságú vízzáró vasbetonból készül. Az építés során a statikai terv előírásai szerint kell elhelyezni a vízszintes és függőleges vasalásokat. A zsaluzatot gondosan tömörítve folyamatosan kell kibetonozni.

A kiegyenlítő akna legmélyebb pontjára tervezendő zsompba helyezett szivattyúval az üzemelés során szükségessé váló takarításokkor keletkező hulladékvíz elvezetésre kerülhet.

Az aknába való lejutás egy rögzített létrán keresztül történik.

A vízgépház felépítménye egy téglaszerkezetes kialakítású épület, mely illeszkedik a jelenlegi épületek stílusához.

A vízgépészeti épületet és vasbeton műtárgyakat szakági tervezővel meg kell tervezettni és szükség esetén engedélyeztetni!

A medencébe telepítendő élményelemek gépészeti egységeinek (szivattyúk, szerelvények, vezérlés), valamint a gépészeti berendezéseinek beépítésére egy újonnan kialakítandó 15 m²-es élményelem akna ad helyet.

A vízgépészeti vasbeton műtárgyakat szakági tervezővel meg kell tervezettni és szükség esetén engedélyeztetni!

4.1.5. Vízmérleg, energiaigény

A medence vízigénye

A medence töltővíz igénye:

Évente 2 alkalommal történő töltés-ürítés (jogsabály szerint)

Élménymedence: 700 m³/év

Pótvíz igénye

A medence térfogatra vetített napi 5%-os vízpótlással számolva:

Élmény medence: $690 \text{ m}^3 * 5\%/100 = 34,5 \text{ m}^3/\text{nap}$ $V_{\text{pótvíz}} = 34,5 \text{ m}^3/\text{nap} * 150 \text{ nap} = 5200 \text{ m}^3/\text{év}$

Vagy

A fürdőzőszámra vetített 30 l/fő/nap pótvíz mennyiséggel számolva:

$207 \text{ fő} * 30 \text{ l/fő/nap} = 6,2 \text{ m}^3/\text{nap}$

$V_{\text{pótvíz}} = 6,2 \text{ m}^3/\text{nap} * 150 \text{ nap} = 930 \text{ m}^3/\text{év}$

Az előírt pótvíz mennyiség éves vízigény meghatározásakor a nagyobbik értéket vesszük figyelembe.

A fentiek alapján az éves vízigény: $700,0 \text{ m}^3/\text{év} + 5200,0 \text{ m}^3/\text{év} = 5900,0 \text{ m}^3/\text{év}$

A lábmosók vízigénye

A medencéhez tartozó 2 db lábmosó vízigénye:

$150 \text{ nap} * (2,0 \text{ m}^3 * 2 * 12 \text{ h}) = 7200 \text{ m}^3/\text{év}$.

Ennél a vízmennyiségnél már javasolt egy külön kis vízforgató, fertőtlenítő rendszer kiépítése, a víztakarékosság érdekében.

Hulladékvíz mennyiség meghatározása

A perlit szűrők öblítési vízigénye a hagyományos homokszűrőhöz képest, annak 2-5% -a, ami 6 m^3 /alkalom vízmennyiséget jelent.

Elektromos energia igény meghatározása

A létesítendő vízforgató berendezés, élmelemelemek és a kapcsolódó gépek beépített elektromos energia igénye a következők szerint alakul:

- vízforgató szivattyú 2 db	2* 15,0 kW = 30,0 kW / 400 V
- vegyszeradagoló szivattyú 4 db	4* 0,15 kW = 0,45 kW / 220 V
- hátmasszázs szivattyú: 1 db	1* 7,5 kW = 7,5 kW / 400 V
- vízi gomba szivattyú: 2 db	2* 7,5 kW = 15,0 kW / 400 V
- talp buzgár szivattyú: 2 db	2* 7,5 kW = 15,0 kW / 400 V
- nyakzuhany szivattyú 3 db	3* 3,0 kW = 9,0 kW / 400 V
- vízi vár szivattyú I: 1 db	1* 15,0 kW = 15,0 kW / 400 V
- vízi vár szivattyú II: 1 db	1* 7,5 kW = 7,5 kW / 400 V
- vízi vár szivattyú III: 1 db	1* 4,0 kW = 4,0 kW / 400 V
- mintavíz szivattyú 1 db	1* 0,02 kW = 0,02 kW / 220 V
Összesen:	~ 105,0 kW

5. Munkavédelem

A munkavédelem általános szabályait a 2012. évi I. törvény szabályozza.

A fürdők munkavédelmi követelményeit az MSZ-10-275, a vízellátás, vízkezelés munkavédelmi követelményeit az MSZ-10-273 tartalmazza.

A szakmai munkavédelmi előírásokat a 24/2007. (VII.3.) KVM rendelettel kiadott Vízügyi Biztonsági Szabályzat vonatkozó pontjai tartalmazzák.

A kivitelezés és a későbbi munkavégzés során betartandók a környezet védelmének általános szabályairól szóló 1995. évi LIII. törvény előírásai.

A kútgépészet az elektromos erőátviteli és vezérlőrendszer, az aknaépítés a vonatkozó munkavédelmi előírásokat be kell tartani, az 1993. évi XCIII. törvény alapján.

A munkavédelemre vonatkozó előírások és szabványok ismerete kötelező!

Ezek közül kiemeljük az alábbiakat:

- 2012. évi I. törvény a Munka Törvénykönyvéről
- 253/1997. (XII.20.) Korm. rendelet az országos településrendezési és építési követelményekről
- 28/2011. (IX.6.) BM rendelet az Országos Tűzvédelmi Szabályzat kiadásáról
- 65/1999. (XII.22.) EüM rendelet a munkavállalók munkahelyen történő egyéni védőeszköz használat minimális biztonsági és egészségvédelmi követelményeiről
- 33/1998. (VI.24.) NM rendelet a munkaköri szakmai ill. személyi higiénés alkalmasság orvosi vizsgálatáról és véleményezéséről
- 14/2004. (IV.19.) FMM rendelet a munkaeszközök és használatuk biztonsági és egészségügyi követelményeinek minimális szintjéről
- MSZ 10-197:1982 Vízügyi gépek, gépi berendezések, készülékek munkavédelmi minősítése.
- MSZ 10-310: 1986 Vízügyi létesítmények. Épületen kívüli nyomás alatti vízszállító csővezetékek
- MSZ EN 50110-1:2005 Villamos berendezések üzemeltetése

- MSZ 1600 sorozat: Létesítési biztonsági szabályzat 1000 V-nál nem nagyobb feszültségű erősáramú villamos berendezések számára.
- MSZ 172-4:1978 Érintésvédelmi szabályzat
- MSZ 10900:2009 Kisfeszültségű villamos berendezések időszakos (tűzvédelmi) ellenőrzése
- MSZ 2364-450:1994 Legfeljebb 1000 V névleges feszültségű erősáramú villamos berendezések létesítése. Feszültségcsökkenés-védelem
- MSZ HD 60364 sorozat
- MSZ EN 62305 sorozat: Villámvédelem

BALESETVÉDELEM:

Az építési tevékenység alatt az általános balesetvédelmi és munkavédelmi előírásokat be kell tartani.

Az építési terület organizációját úgy kell kialakítani, hogy az anyagtároló helyek az építési tevékenységet valamint a közlekedést ne zavarja.

Ezekon túlmenően az alábbiakra hívom fel a kivitelező figyelmét:

- az állványoknak, zsálatoknak és egyéb segédberendezéseknek megfelelő műszaki állapotban kell lenniük.
- az érintésvédelmi előírásokat szigorúan be kell tartani és tartatni.
- használni kell az egyéni védőfelszereléseket.
- ügyelni kell az építési terület tisztaságára és rendezettségére.

6. Környezetvédelem

Hulladékgazdálkodás

A kivitelezés során keletkező hulladékokat egy munkahelyi gyűjtőhelyen gyűjtik a környezet szennyezését kizáró edényzetben.

A kivitelezés során keletkező hulladékok:

- Műanyag csomagolási hulladék
EWC kódszáma: 15 01 02 Becsült mennyisége: 10 kg
Elhelyezése: kommunális hulladéklerakóba.
- Papír és kartoncsomagolási hulladék (kivitelezéskor)
EWC kódszáma: 15 01 01 Becsült mennyisége: 20 kg
Elhelyezése: kommunális hulladéklerakóba.
- Törlőrongy, géprongy – minimális mennyiségben keletkezhet a szereléseknél.
EWC kódszáma: 15 02 03 – Besorolása: törlőkendők, védőruházat
Becsült mennyisége: 0,5 kg – Elhelyezése: kommunális hulladéklerakóba.
- Veszélyes hulladék – az építési és gépészeti szerelési munkák során az alábbi veszélyes hulladék keletkezik.
EWC kódszáma: 15 01 10* – Besorolása: veszélyes anyagokat maradékként tartalmazó vagy azokkal szennyezett csomagolási hulladék. Elhelyezése: veszélyes hulladéklerakóba.

Az építkezés során keletkező szennyeződésektől óvni kell a környezetet. A szennyező anyagokat tárolóban kell gyűjteni, majd az Önkormányzat által kijelölt helyre kell szállítani.

Légszennyezés

Az építési és szerelési munkák során számottevő mennyiségű légszennyező anyag nem keletkezik, a későbbi üzemelés során ilyen jellegű szennyezés nem történik.

Zajvédelem

Az építési és szerelési munkák során előfordulnak zajártalommal járó munkafázisok, ezek időpontját a létesítmény üzemeltetőjével egyeztetni kell.

A későbbi üzemelés során zajkibocsátás nem történik.

Különösen fontos előírások

A kivitelezés során külön figyelemmel kell kezelni az alábbiakat:

Be kell tartani

- a közegészségügyi, vízügyi, valamint a környezetvédelmi hatóságok rendelkezéseit,
- az 2012. évi I. tv-t a munkavédelemről,
- a 25/1996 (VIII.28.) NM rendeletét az egészséget nem veszélyeztető munkavégzés és munkakörülmények általános egészségügyi követelményeiről,
- 1995. évi LII. törvényt a környezet védelmének általános szabályairól,

Kecskemét, 2024. október 14.

Tervezte:



Pallagi Attila
mérnöki kamarai tag
VZ-T 03-0632

MELLÉKLETEK

Tervezte:	HYDROBAU KFT. 6044 Kecskemét, Úrihegy 354/B.	
Megrendelő:	Cserkeszőlő Fürdő és Gyógyászati központ. 5465 Cserkeszőlő, Fürdő u. 25.	
	ÚJ ÉLMÉNYMEDENCE LÉTESÍTÉSE VÁZLATTERV	
	ÉLMÉNYMEDENCE VÁZLATTERVE	
Építész tervező:	B. Tóth János	
Tervszám:	Rajzszám:	Dátum:
2024/10/04.	H-1	2024. október

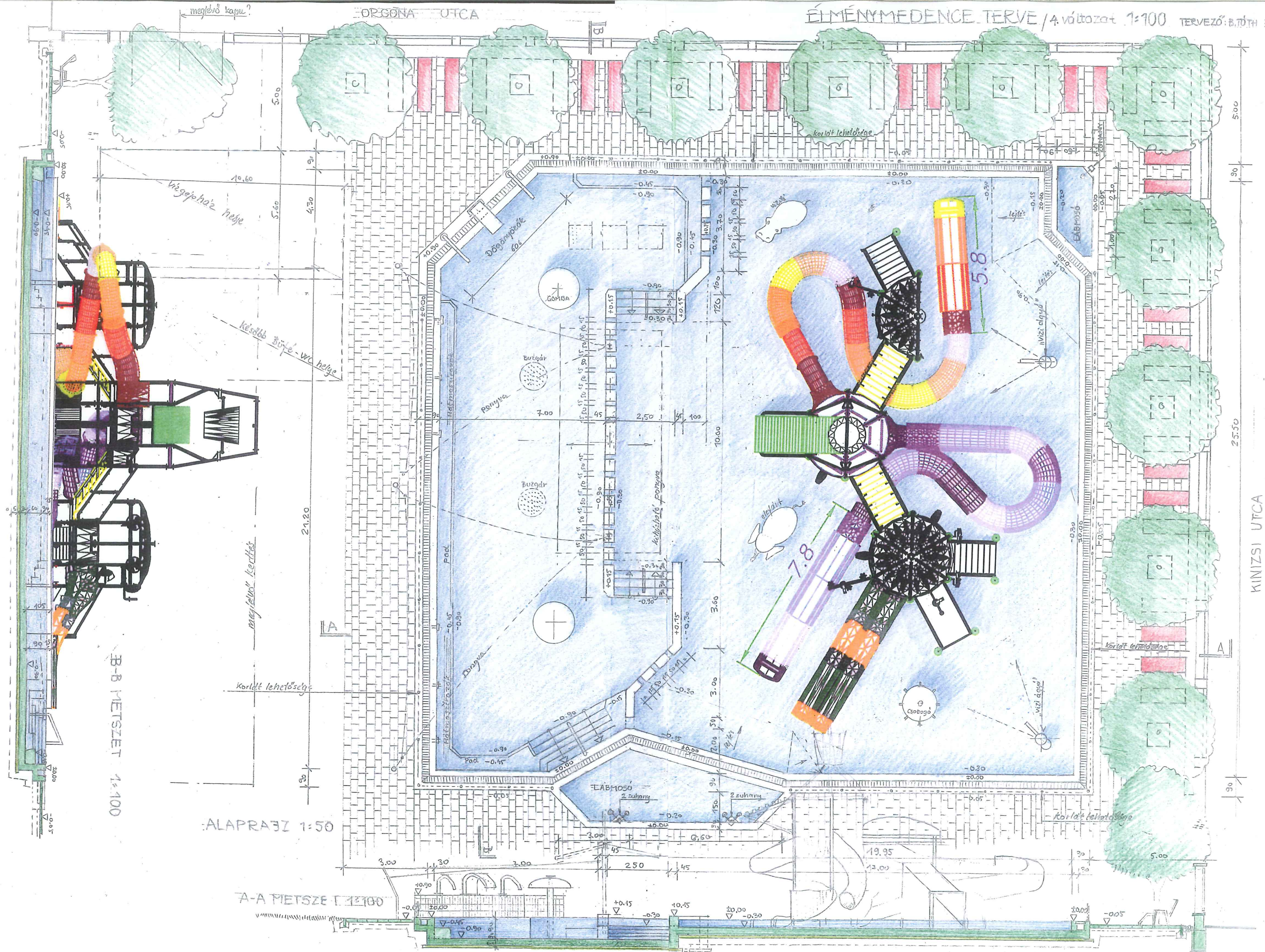

ALAPRAJZ 1:50

A-A METSZET 1:100

B-B METSZET 1:100

Végsőház helye

Későbbi bővítő- WC helye

megjelölt kertés

Korlati lehetőség

Korlati lehetőség

Korlati lehetőség

Dögörpök 80s

Ponyva

Buzgár

Ponyva

Ponyva

Ponyva

LABMOSÓ

2 zuhany

7.8

5.8

7.0

3.00

1.30

3.00

2.50

4.50

3.00

19.95

13.00

3.00

3.00

5.00

3.00

3.00

3.00

25.50

90

500

90

Tervezte:	HYDROBAU KFT. 6044 Kecskemét, Úrihegy 354/B.	
Megrendelő:	Cserkeszőlő Fürdő és Gyógyászati központ. 5465 Cserkeszőlő, Fürdő u. 25.	
	ÚJ ÉLMÉNYMEDENCE LÉTESÍTÉSE VÁZLATTERV	
	VÍZGÉPÉSZETI ÉPÜLET VÁZLATTERVE	
Építész tervező:	B. Tóth János	
Tervszám:	Rajzszám:	Dátum:
2024/10/04.	H-2	2024. október

VÍZGÉPÉSZETI ÉPÜLET TERVE

TERVEZŐ: B. TÓTH JÁNOS

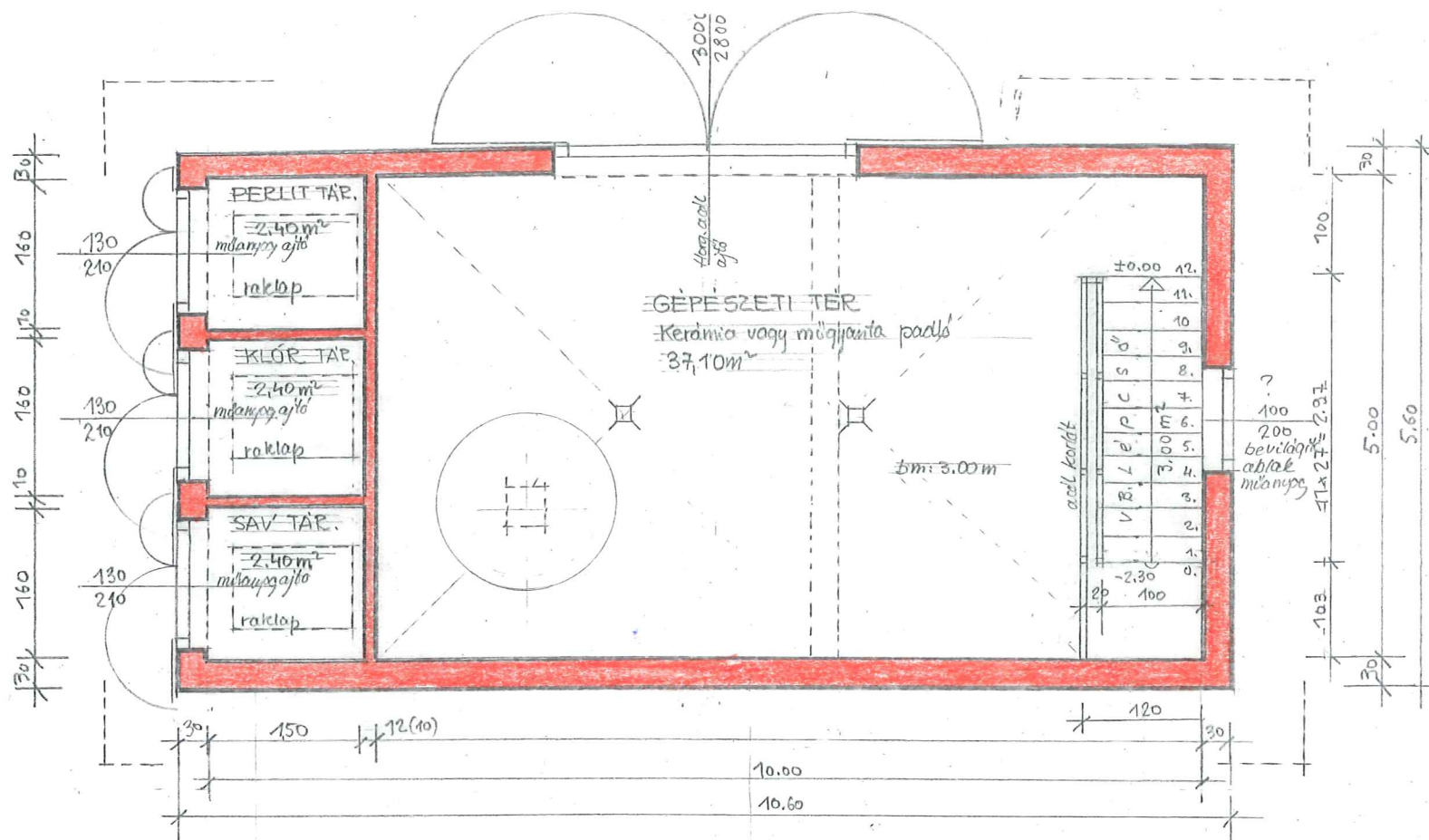

FÖLDSZINTI ALAPRAJZ 1=50

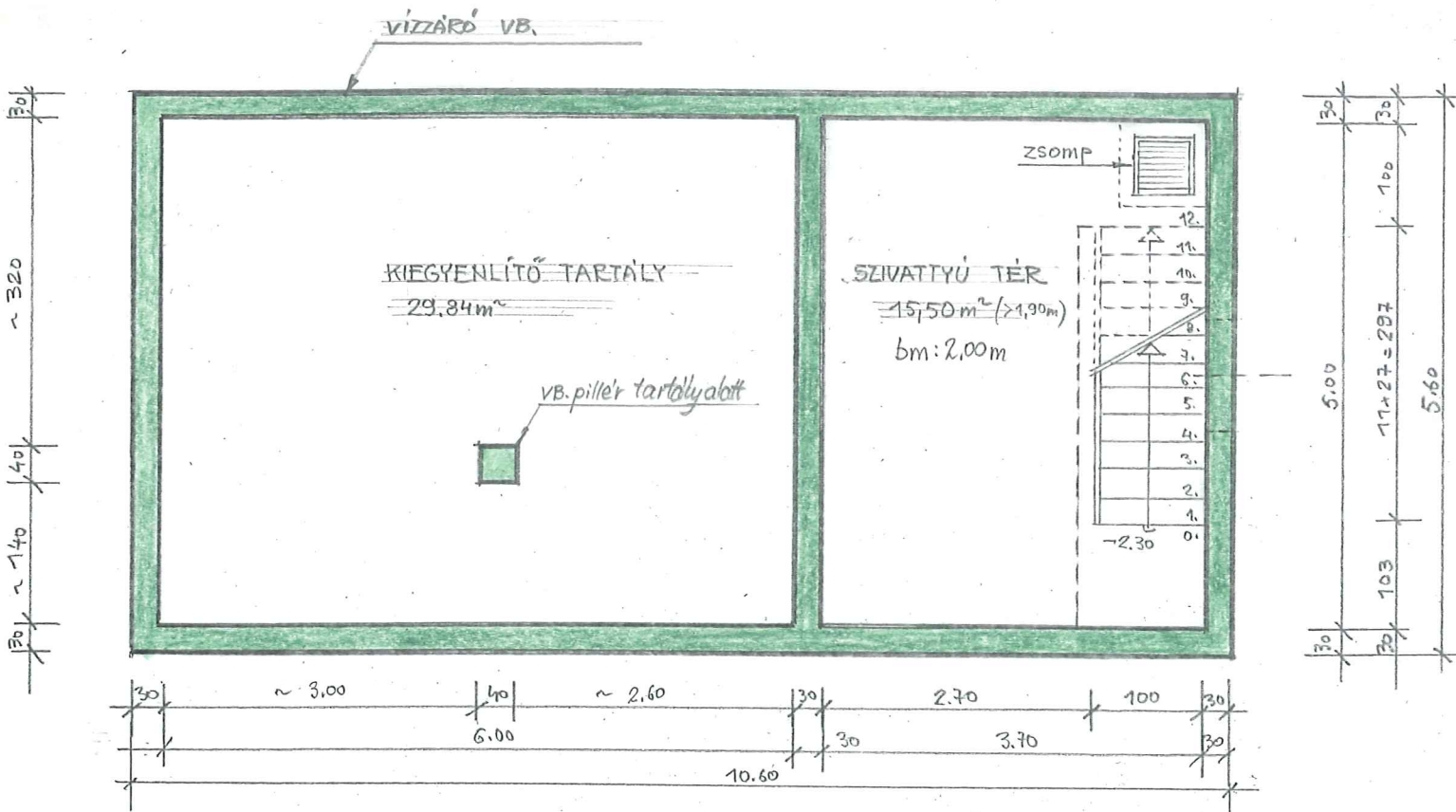

PINCE ALAPRAJZ 1=50

VÍZGÉPÉSZETI ÉPÜLET TERVE

TERVEZŐ: B.TÓTH JÁNOS

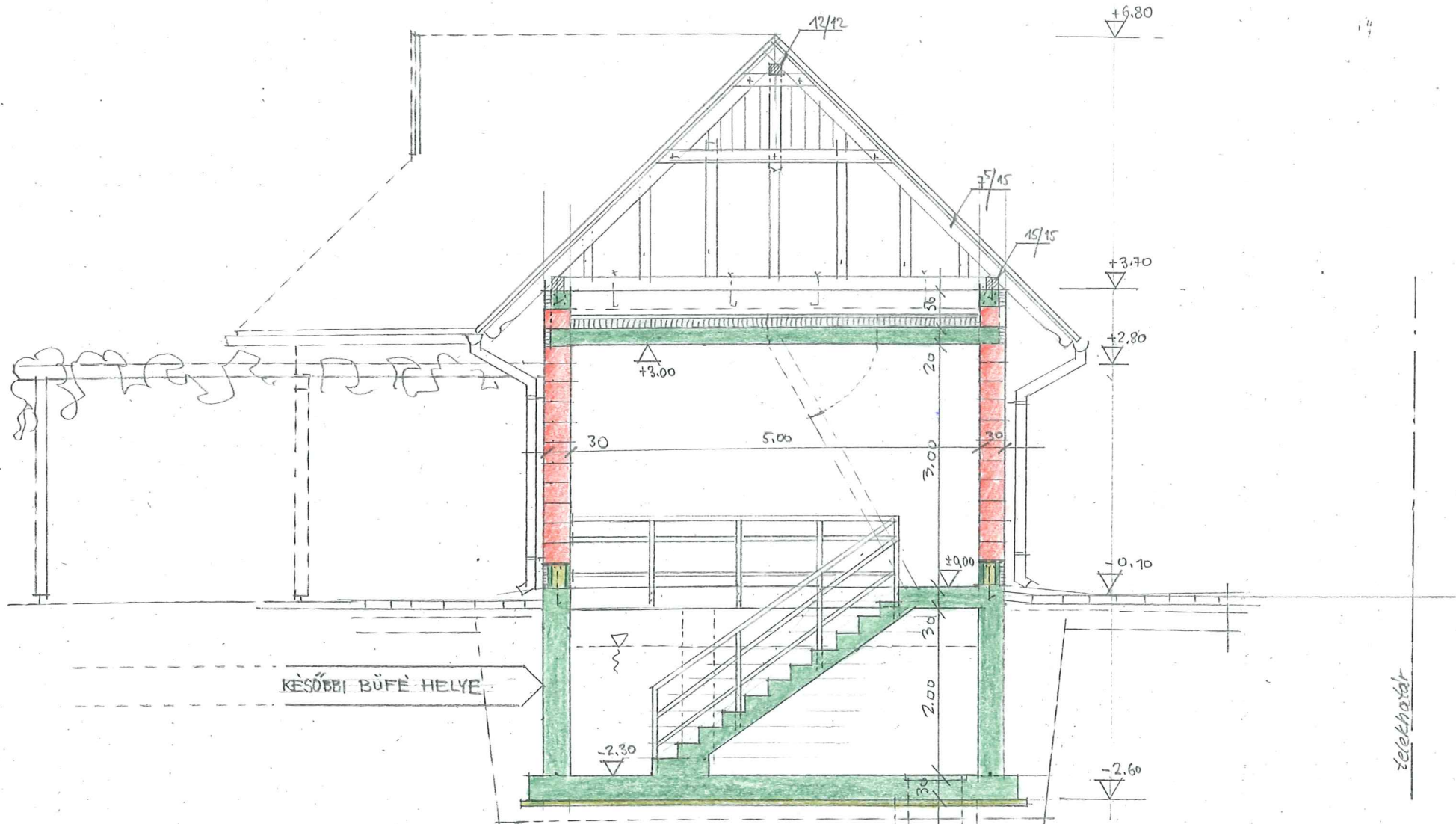

KERESZTMETSZET 1:50

VÍZGÉPÉSZETI ÉPÜLET TERVE

TERVEZŐ: B. TÓTH JÁNOS

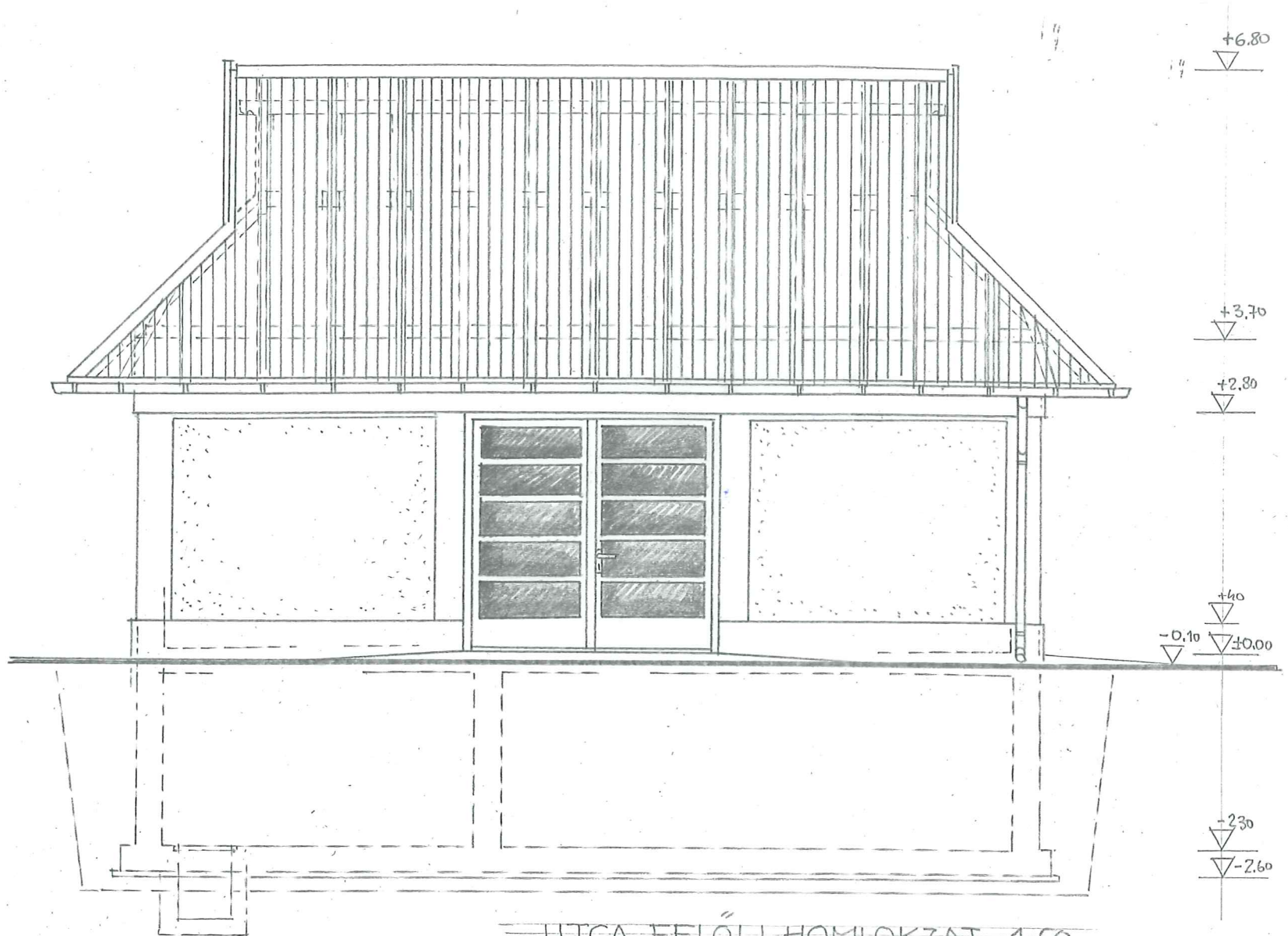

UTCA FELŐLI HOMLOKZAT 1:50

VÍZGÉPÉSZETI ÉPÜLET TERVE

TERVEZŐ: B.TÓTH JÁNOS

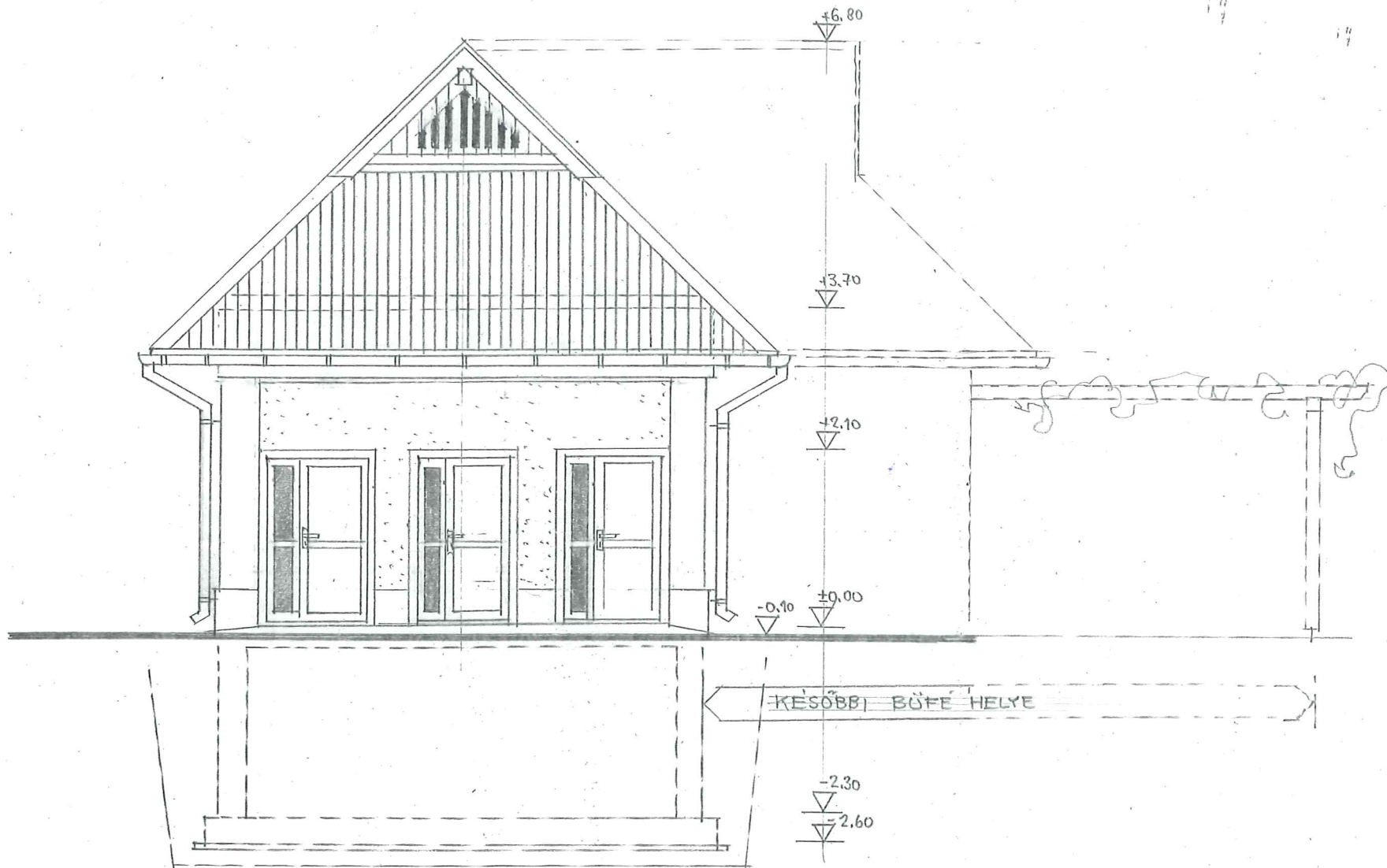

OLDALSÓ HOMLOKZAT 1:50

VÍZFORGATÁS TECHNOLÓGIAI FOLYAMATÁBRÁJA

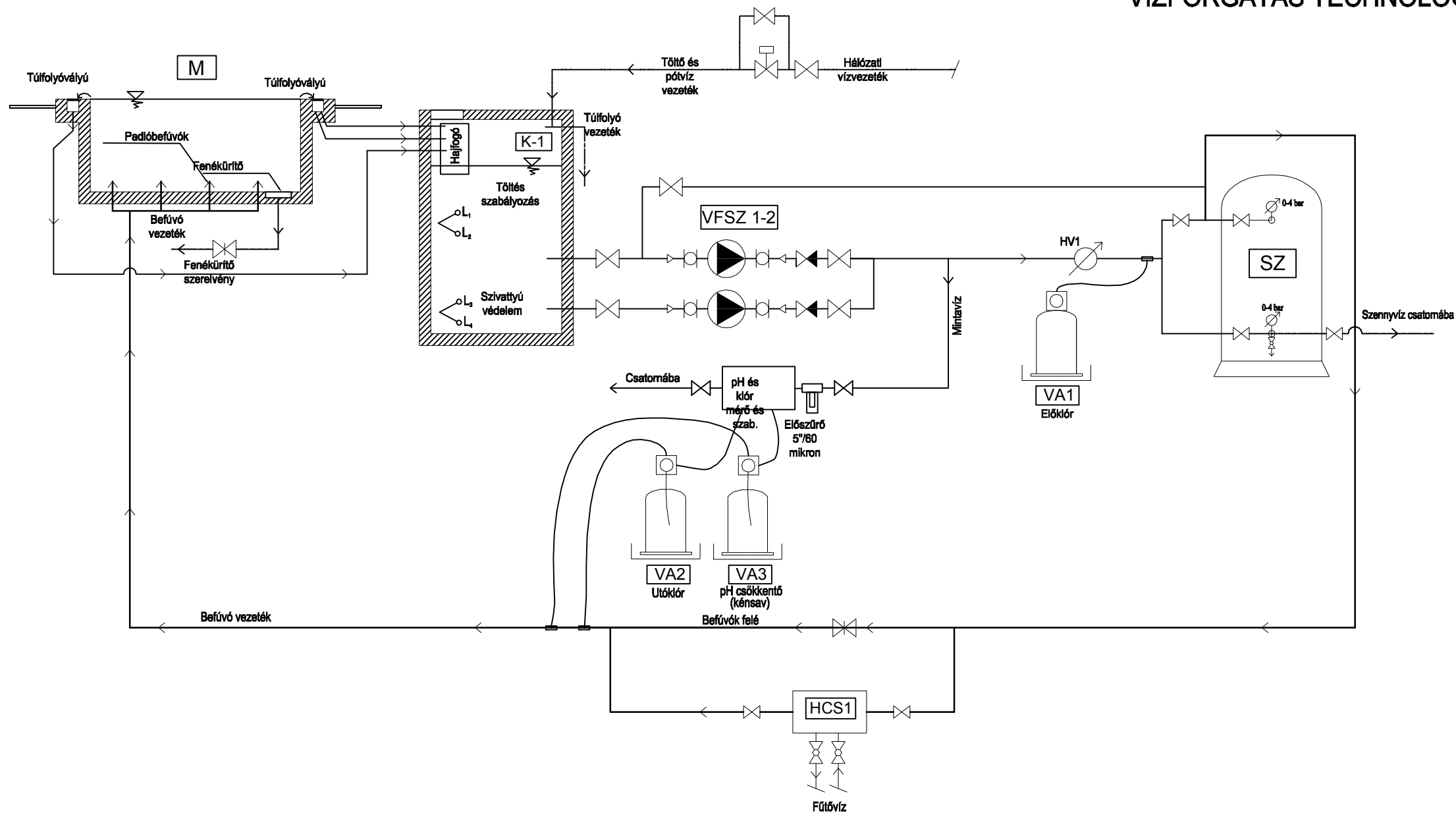

M
ÉLMÉNYMEDENCE

Felület: 690 m²
Mélység: 0,3 - 0,9 m
Térfogat: 350 m³
Vízőfok: 28 - 30 °C
Forgatási teljesítmény: 520 m³/h
Max. terhelés: 207 fő

VFSZ 1-3
VÍZFORGATÓ SZIVATTYÚ /ÚJ/

Egységszám: 2 db
Típus: WILO Atmos GIGA B125/230
Q = 260 m³/h/db
H = 17,0 m
p = 15,0 kW/db

SZ
PERLIT SZŰRŐ

Egységszám: 1 db
Átmérő: 1800 mm
Típus: KORELITE SWPF-510 NNGYK/11497-2/2024 engedéllyel rendelkező közösségi szűrő
Csonkméret: NA 300 / NA 100
Szűrőanyag: perlit
Szűrési sebesség: 3,5 m/h
Vízforogató kapacitás: 520 m³/h

KT 1
KIEGYENLÍTŐ TÁROZÓ

Egységszám: 1 db
Anyaga: vasbeton
Hasznos térfogat: 31 m³
Bruttó térfogat: 40-42 m³

HCS1
HŐCSERÉLŐ BERENDEZÉS

Egységszám: 1 db

VA 1-3
VEGYSZERADAGOLÓ

Egységszám: 1 db /előklór/
Egységszám: 1 db /utóklór/
Egységszám: 1 db /kénsav/

Jelmagyarázat:

- Szűrt medencevíz
- Medencevíz
- Szennyvíz vezeték
- Töltő és pótvíz
- Kézi állítású pillangószelep
- Golyószelep
- Tolószár
- Gumikompensátor
- Mágnesszelep
- Visszacsapószelep
- Hidegvíz víz mérő
- Leeresztő csap

Tervezte: HYDROBAU KFT. 6044 Kecskemét, Úrihegy 354/B.		
Megrendelő: Cserkeszőlő Fürdő és Gyógyászati központ. 5465 Cserkeszőlő, Fürdő u. 25.		
ÚJ ÉLMÉNYMEDENCE LÉTESÍTÉSE VÁZLATTERV		
Vízforogtatási technológiai folyamatábra		
Tervező: Pallagi Attila		
Tervszám: 2024/10/04.	Rajzszám: T-1	Dátum: 2024. október

Készül: 2 egység

JELMAGYARÁZAT:



Elszívás a medencéből a szívózsompon keresztül. A zsompok 2 mm vastag saválló perforált lemezzel fedve. Perf: Ø 5 mm.

Szívózsomp felől

Vizes hátmasszázs befűvóelem
két sorban 4 db

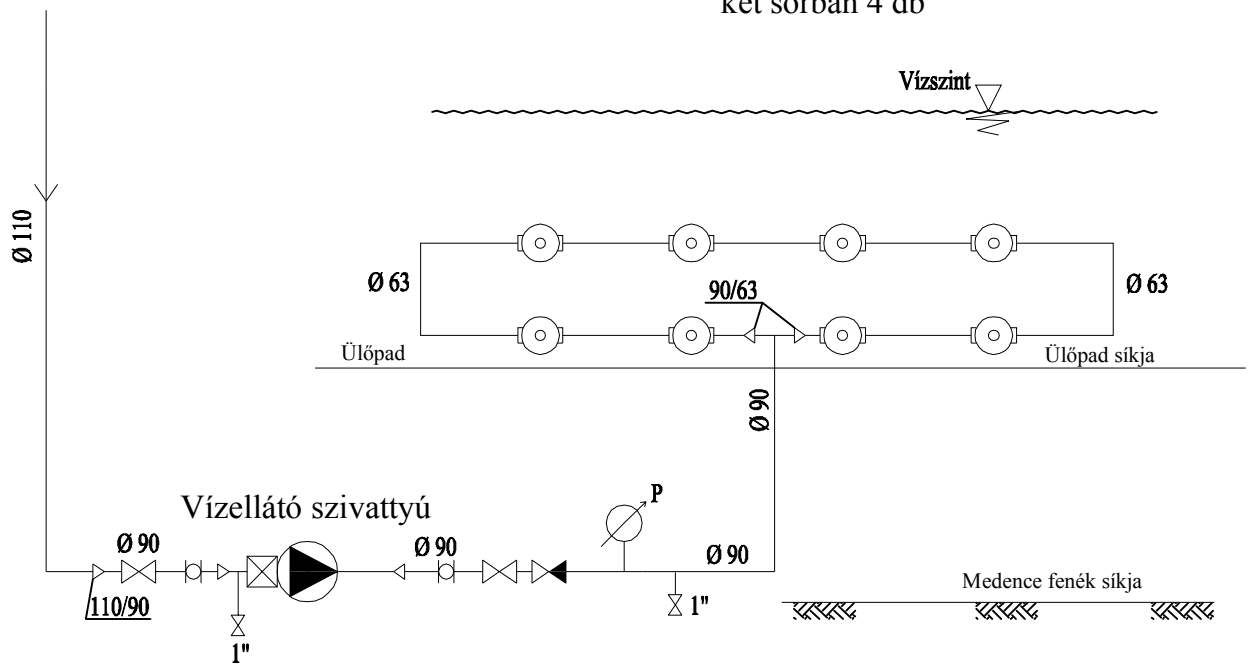

Megjegyzés:

Az alkalmazott nyomócsövek P10 nyomásfokozatú KMPVC nyomócsövek!

Tervezte:	HYDROBAU KFT. 6044 Kecskemét, Úrihegy 354/B.	
Megrendelő:	Cserkeszlő Fürdő és Gyógyászati központ. 5465 Cserkeszlő, Fürdő u. 25.	
ÚJ ÉLMÉNYMEDENCE LÉTESÍTÉSE VÁZLATTERV		
Élményelemek kapcsolási rajza: Hátmasszázs		
Tervező: Pallagi Attila		
Tervszám:	Rajzszám:	Dátum:
2024/10/04.	T-2	2024. október



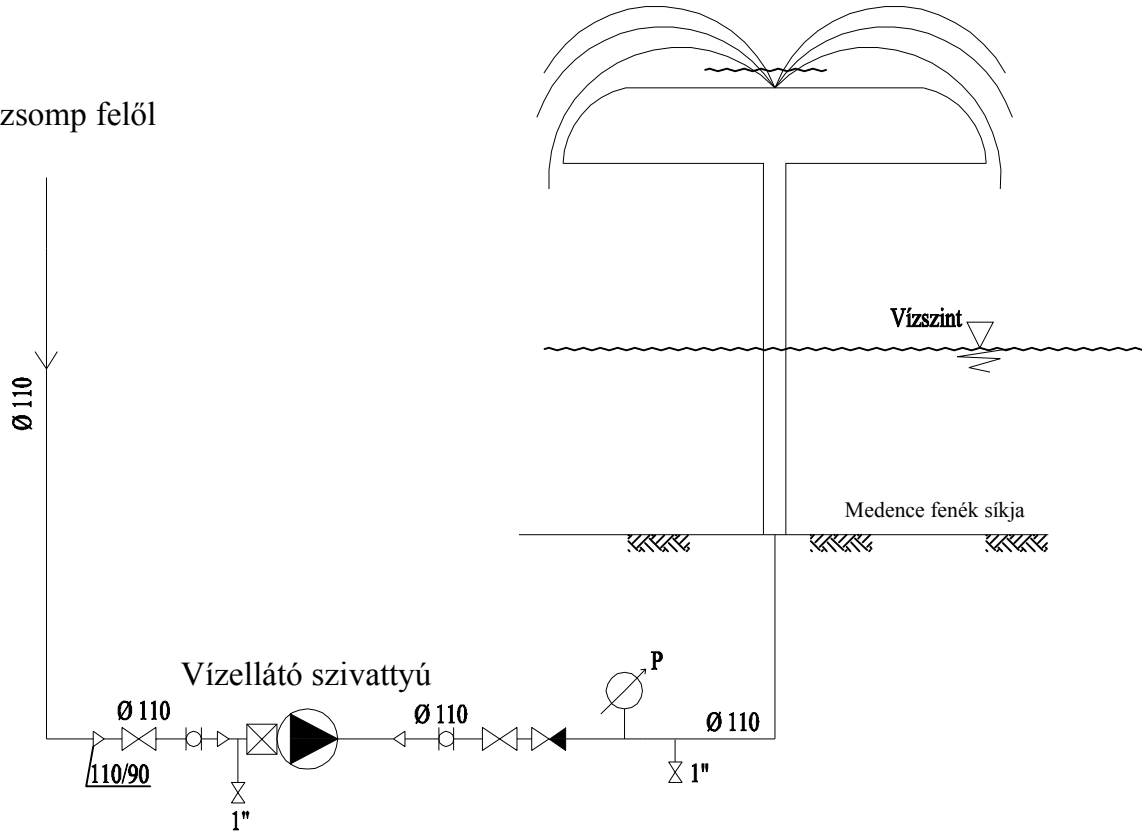

Készül: 2 egység

Vízgomba élményelem

Szívózsompon felől

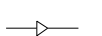
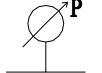

JELMAGYARÁZAT:

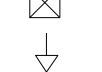
-  pillangó szelep
-  visszacsapó szelep
-  Élményelem vízellátó szivattyú
-  szűkítő
-  nyomásmérő
-  gumi kompenzátor
-  hajfogó
-  ürítő szelep 1"

Megjegyzés:

Az alkalmazott nyomócsövek P10 nyomásfokozatú KMPVC nyomócsövek!

Elszívás a medencéből a szívózsompon keresztül. A zsombokok 2 mm vastag saválló perforált lemezzel fedve. Perf: Ø 5 mm.

Tervezte:	HYDROBAU KFT. 6044 Kecskemét, Úrihegy 354/B.	
Megrendelő:	Cserkeszlő Fürdő és Gyógyászati központ. 5465 Cserkeszlő, Fürdő u. 25.	
	ÚJ ÉLMÉNYMEDENCE LÉTESÍTÉSE VÁZLATTERV	
	Élményelemek kapcsolási rajza: Vízgomba	
Tervező:	Pallagi Attila	
Tervszám:	Rajzszám:	Dátum:
2024/10/04.	T-3	2024. október



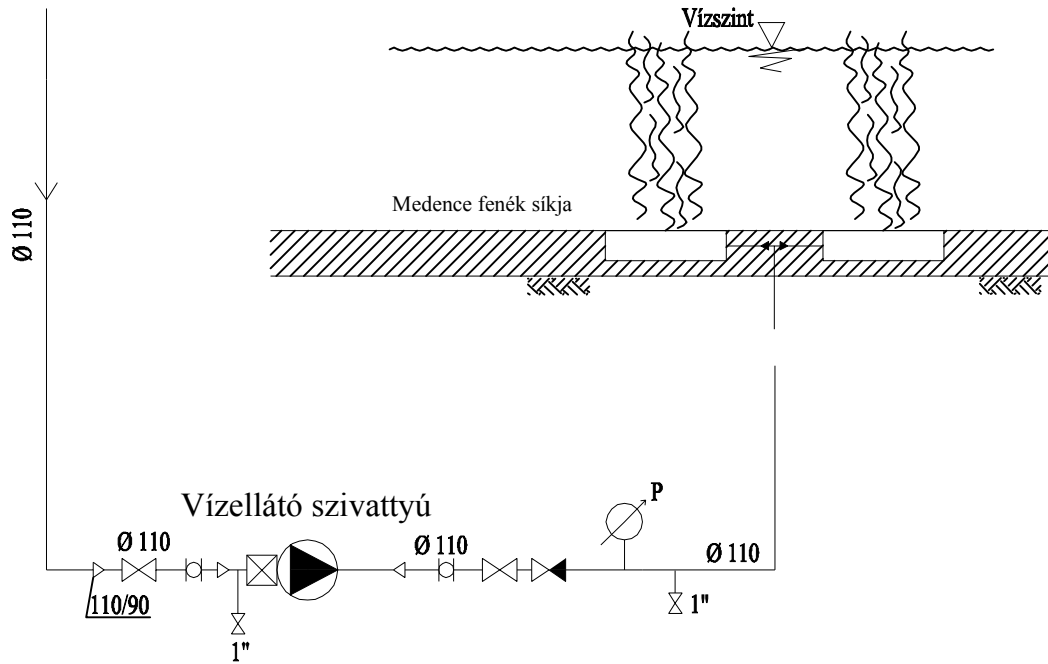

Készül: 1 egység

Talpbuzgár élményelem

Szívózsomp felől

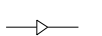
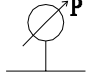

JELMAGYARÁZAT:

-  pillangó szelep
-  visszacsapó szelep
-  Élményelem vízellátó szivattyú
-  szűkítő
-  nyomásmérő
-  gumi kompenzátor
-  hajfogó
-  ürítő szelep 1"

Megjegyzés:

Az alkalmazott nyomócsövek P10 nyomásfokozatú KMPVC nyomócsövek!

Elszívás a medencéből a szívózsompon keresztül. A zsombok 2 mm vastag saválló perforált lemezzel fedve. Perf: Ø 5 mm.

Tervezte:	HYDROBAU KFT. 6044 Kecskemét, Úrihegy 354/B.	
Megrendelő:	Cserkeszlő Fürdő és Gyógyászati központ. 5465 Cserkeszlő, Fürdő u. 25.	
	ÚJ ÉLMÉNYMEDENCE LÉTESÍTÉSE VÁZLATTERV	
	Élményelemek kapcsolási rajza: Talpbuzgár	
Tervező:	Pallagi Attila	
Tervszám:	Rajzszám:	Dátum:
2024/10/04.	T-4	2024. október

Készül: 3 egység

Nyakzuhany/dögönyöző élményelem

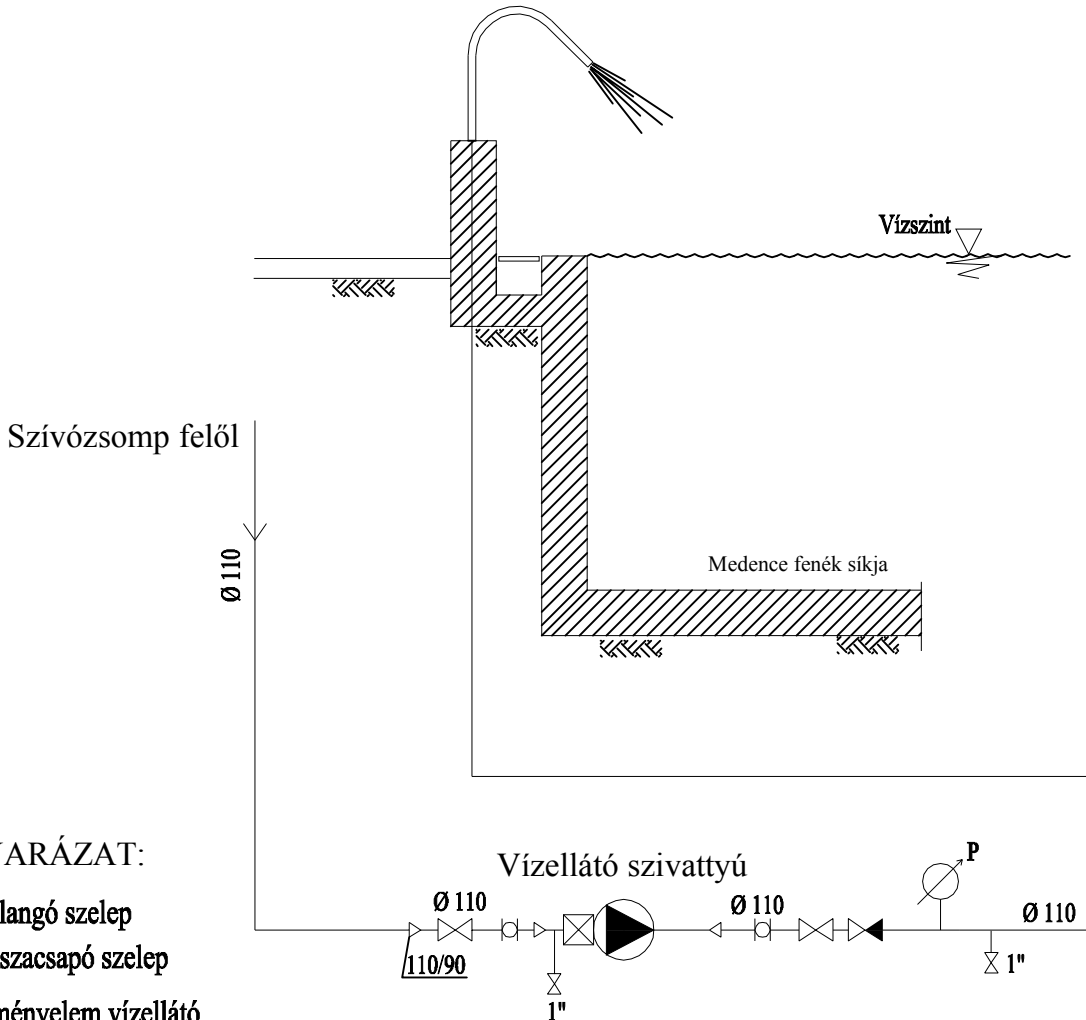

JELMAGYARÁZAT:

- pillangó szelep
- visszacsapó szelep
- Élményelem vízellátó szivattyú
- szűkítő
- nyomásmérő
- gumi kompenzátor
- hajfogó
- ürítő szelep 1"

Megjegyzés:

Az alkalmazott nyomócsövek P10 nyomásfokozatú KMPVC nyomócsövek!

Elszívás a medencéből a szívózsompon keresztül. A zsombok 2 mm vastag saválló perforált lemezzel fedve. Perf: Ø 5 mm.

Tervezte:	HYDROBAU KFT. 6044 Kecskemét, Úrihegy 354/B.	
Megrendelő:	Cserkeszlő Fürdő és Gyógyászati központ. 5465 Cserkeszlő, Fürdő u. 25.	
	ÚJ ÉLMÉNYMEDENCE LÉTESÍTÉSE VÁZLATTERV	
	Élményelemek kapcsolási rajza: Nyakzuhany/dögönyöző	
Tervező:	Pallagi Attila	
Tervszám:	Rajzszám:	Dátum:
2024/10/04.	T-5	2024. október

CSÚSZDAGÉPÉSZET FOLYAMATÁBRÁJA

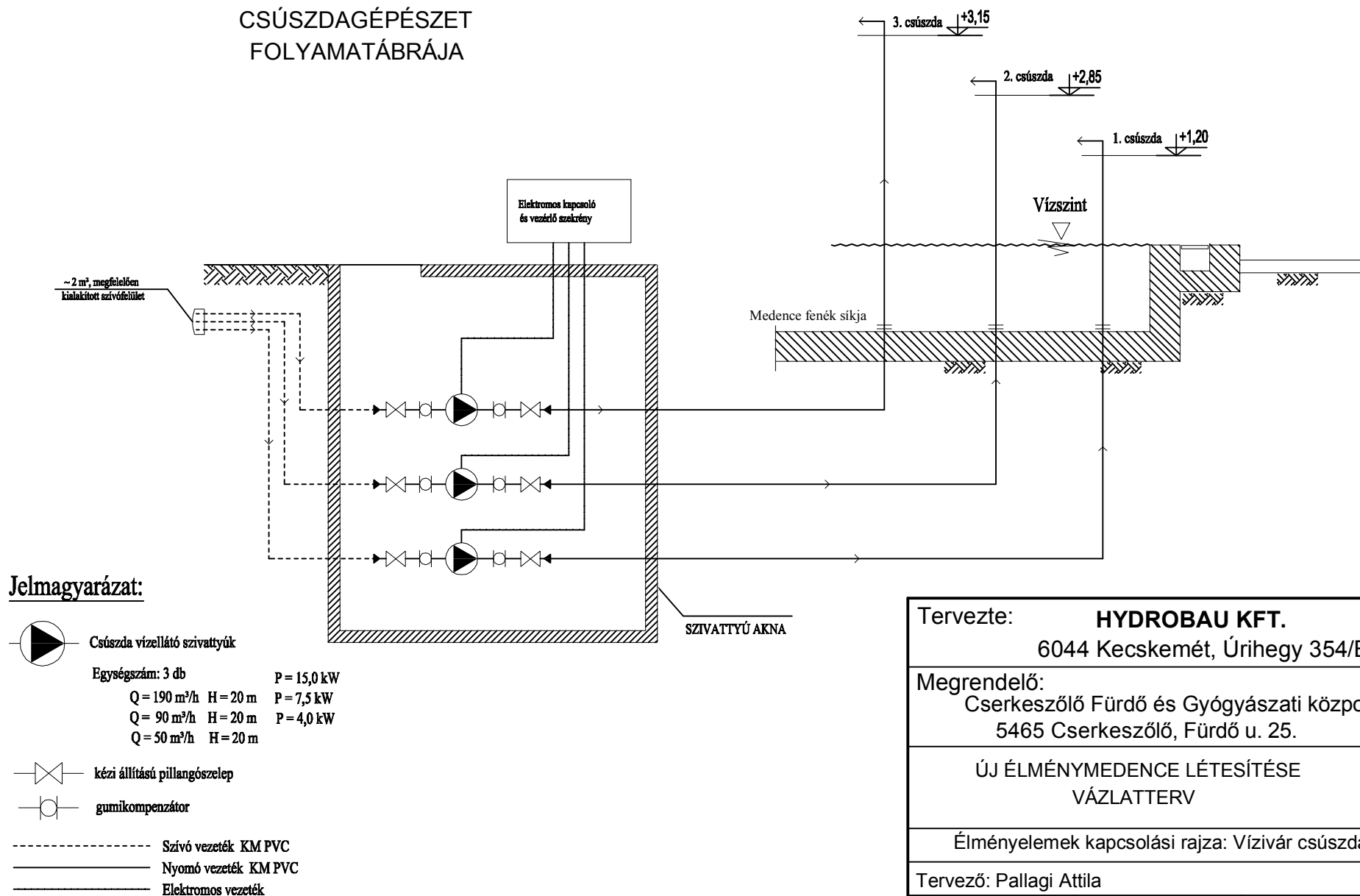

Tervezte:	HYDROBAU KFT.	
	6044 Kecskemét, Úrihegy 354/B.	
Megrendelő:	Cserkeszőlő Fürdő és Gyógyászati központ.	
	5465 Cserkeszőlő, Fürdő u. 25.	
	ÚJ ÉLMÉNYMEDENCE LÉTESÍTÉSE VÁZLATTERV	
	Élményelemek kapcsolási rajza: Vízivár csúszdák	
Tervező:	Pallagi Attila	
Tervszám:	Rajzszám:	Dátum:
2024/10/04.	T-6	2024. október

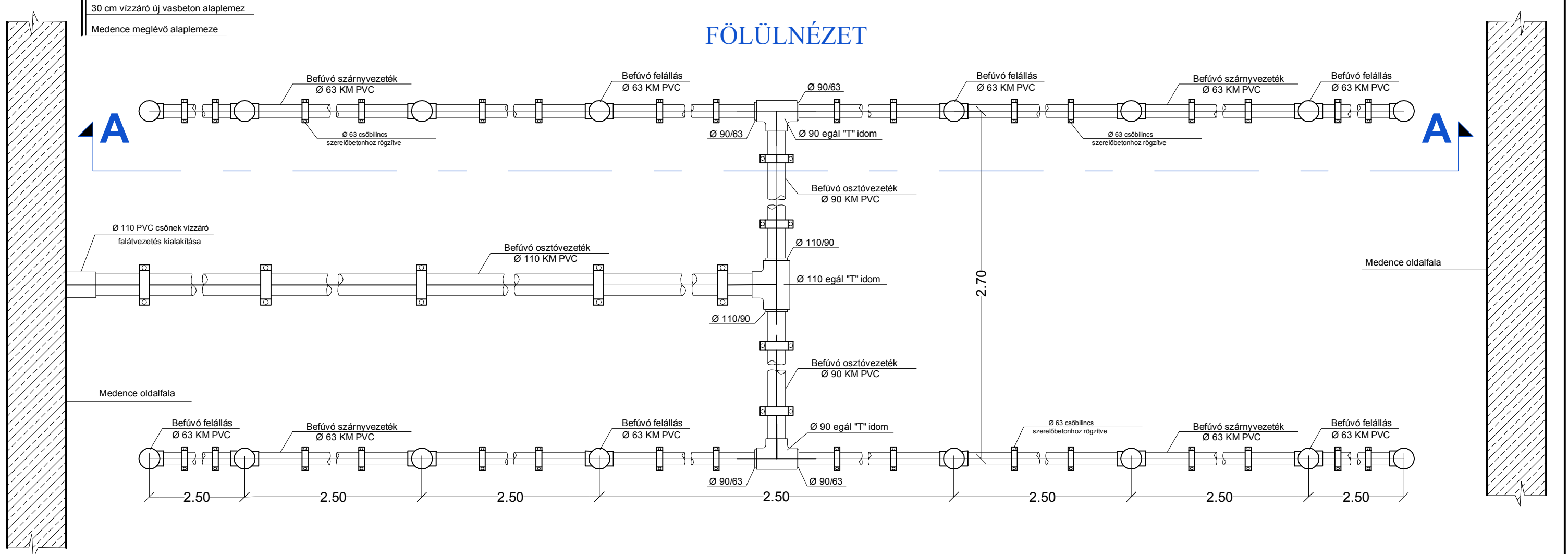
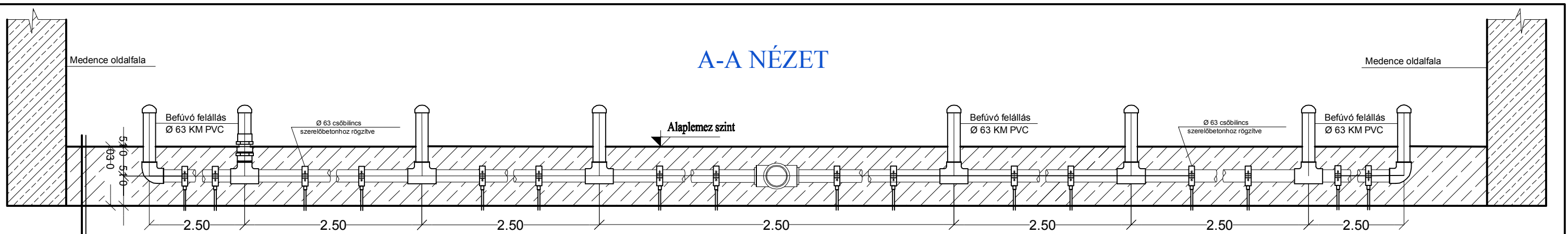

Befúvó felállás kialakítása betonozáskor

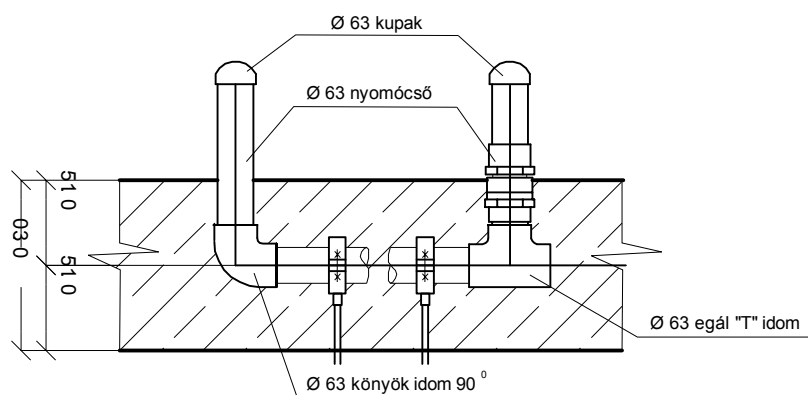

Befúvók végleges kialakítása

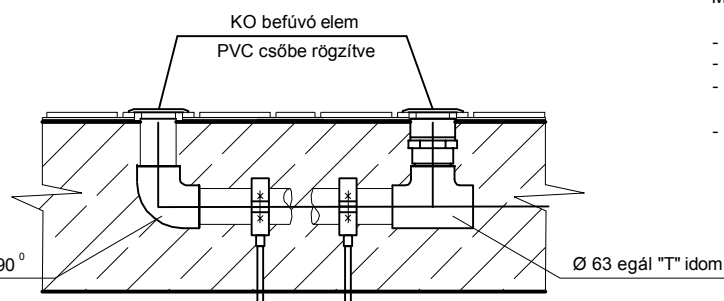

MEGJEGYZÉS:

- A beépítendő nyomócsövek nyomásfokozata: 10 bar!
- A feltüntetett csőátmérők a külső átmérőt jelölik!
- Az alaplemezben vezetett csővezetékek megfelelő rögzítéséről, alátámasztásáról gondoskodni kell!
- A befúvó felállások alaplemezre merőleges kialakítása és rögzítése során nagy gondossággal kell eljárni!

Tervezte: HYDROBAU KFT. 6044 Kecskemét, Úrihegy 354/B.	
Megrendelő: Cserkeszlő Fürdő és Gyógyászati központ. 5465 Cserkeszlő, Fürdő u. 25.	
ÚJ ÉLMÉNYMEDENCE LÉTESÍTÉSE VÁZLATTERV	
ALAPLEMEZ CSŐVEZÉS /séma/	M = 1:20
Tervező: Pallagi Attila	
Tervszám: 2024/10/04.	Rajzszám: G-1
Dátum: 2024. október	

TÚLFOLYÓ VÁLYÚ KIALAKÍTÁS

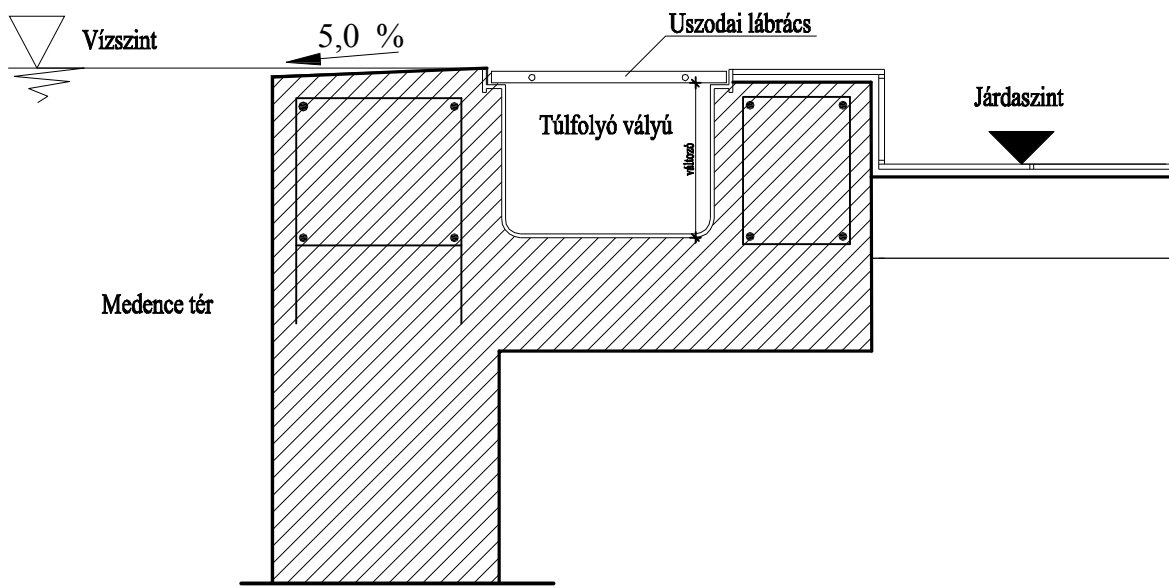

Tervezte:	HYDROBAU KFT. 6044 Kecskemét, Úrihegy 354/B.	
Megrendelő:	Cserkeszőlő Fürdő és Gyógyászati központ. 5465 Cserkeszőlő, Fürdő u. 25.	
	ÚJ ÉLMÉNYMEDENCE LÉTESÍTÉSE VÁZLATTERV	
	TÚLFOLYÓ VÁLYÚ KIALAKÍTÁS /séma/	
Tervező:	Pallagi Attila	
Tervszám:	Rajzszám:	Dátum:
2024/10/04.	G-2	2024. október

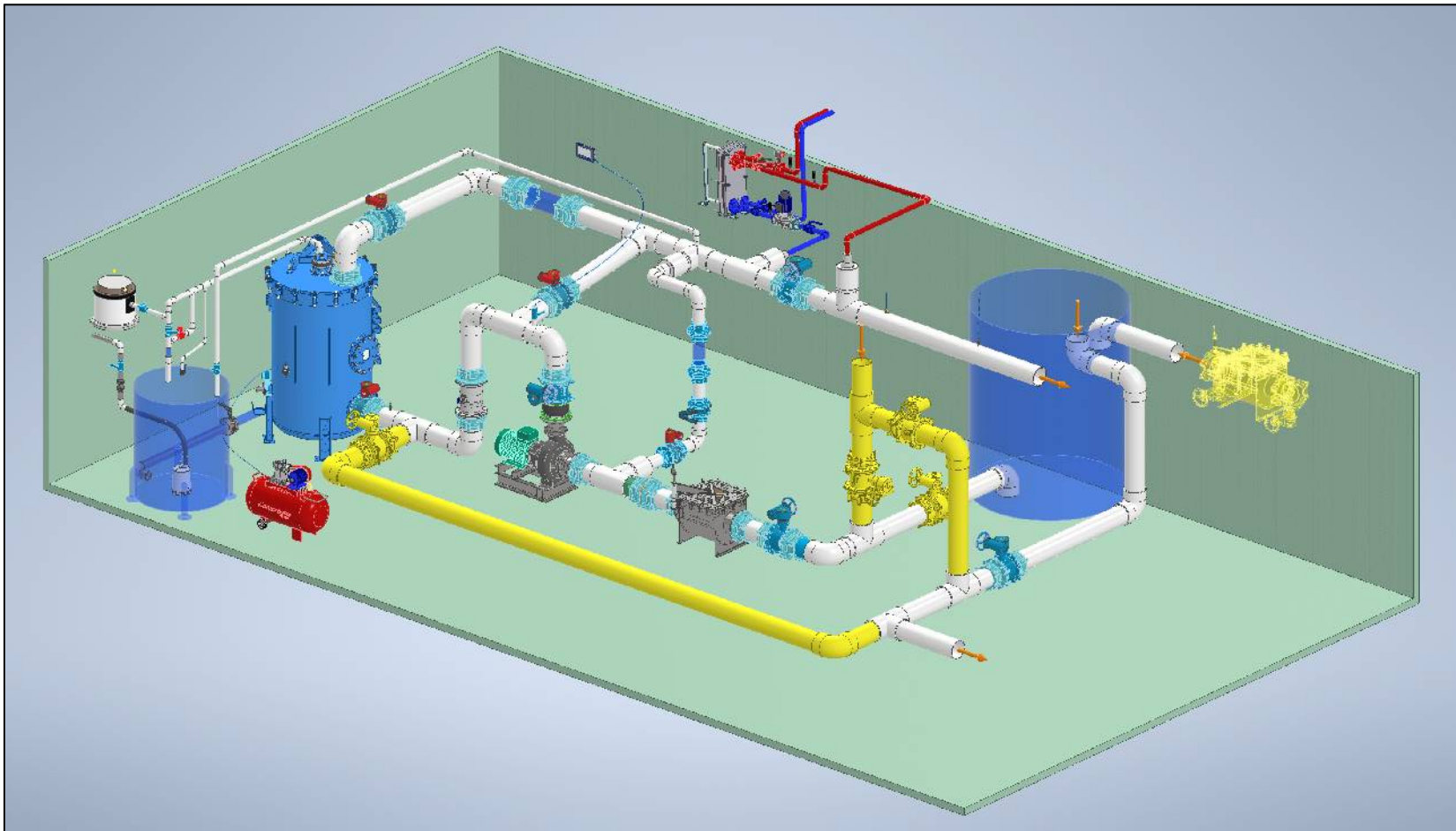

Tervezte: HYDROBAU KFT. 6044 Kecskemét, Úrihegy 354/B.		
Megrendelő: Cserkeszőlő Fürdő és Gyógyászati központ. 5465 Cserkeszőlő, Fürdő u. 25.		
ÚJ ÉLMÉNYMEDENCE LÉTESÍTÉSE VÁZLATTERV		
Vízgépház elrendezési vázlat		
Tervező: Pallagi Attila		
Tervszám: 2024/10/04.	Rajzszám: G-3	Dátum: 2024. október

CSEKESZŐLŐ

ÚJ ÉLMÉNYMEDENCE LÉTESÍTÉSE

Tervezői költségbeclés

FIGYELEM: Jelen tervezői költségbeclés a tanulmányterv alapján, a beruházás nagyságrendi bekerülési összegének meghatározására készült!
Jelen költségbeclés nem minősül ajánlat tételnek!

Tényleges költségvetési kiírás és kivitelezésre vonatkozó árajánlat csak komplett kivitelezési tervdokumentáció alapján készíthető!

Cserkeszlő élmélymedence

S. sz.	Munka megnevezése	Becsült költsége nettó Ft.-
1.	Új élmélymedence szerkezetépítési és burkolási munkái	95 000 000
3.	Csatlakozó közművek kiépítése	6 000 000
4.	Perlites vízforgató berendezés létesítése 520 m3/h Vegyszerezés kialakítása, mérés-szabályozás, adagolás Medencevíz fűtése, hőntartása, szekunder oldal Kültéri és medencetéri csövezési munkák	150 000 000
5.	Élményelemek kiépítése, vízgépészete	8 000 000
6.	Vízivár telepítése 41 db élményelemmel, 3 db csúszdával	70 000 000
7.	Élményelemek vízgépészeti akna építése	6 000 000
8.	Vízgépészeti épület létesítése (gépház, kiegészítő, szivattyútér)	37 000 000
9.	Medence körüli terület burkolás, kertrendezés	12 000 000
10.	Vízforgató berendezés komplett vezérlés kiépítése	15 000 000
11.	Előkészítő és befejező mérnöki/tervezési/engedélyeztetési munkák	16 000 000

ÖSSZESEN NETTÓ:	415 000 000
------------------------	-------------

ÁFA vetítési alap	415000000 .- Ft.
27 % ÁFA	112050000 .- Ft.
A munka becsült ára mindösszesen bruttó	527050000 .- Ft.

2. napirend

Előterjesztés:

Címe:

Döntés a „Cserkeszlő Dózsa György u. 3. útszakasz-felújítása” – azaz Cserkeszlő Dózsa György utca Béke utca – József Attila utca közötti szakasz meglévő útburkolat felújítása – tárgyú Kbt. 115. § szerinti nyílt közbeszerzési eljárás eredményének és nyertesének megállapítására vonatkozó döntés jóváhagyásáról, valamint a szerződéskötéshez való hozzájárulásról

Testületi ülés dátuma:

2024.11.04.

Készítés ideje:

2024.10.31.

Készítette:

Gergely Angéla pályázati referens

Ellenőrizte:

Vighné dr. Kupai Vanda aljegyző

Jóváhagyta:

Vighné dr. Kupai Vanda aljegyző

Előterjesztő

Trabach Tibor Zoltán polgármester

	Nyílt ülés	Zárt ülés
Képviselő-testület	X	
Pénzügyi, Ügyrendi és Turisztikai Bizottság	X	
Szociális Bizottság		
Kulturális, Oktatási és Civil Szervezetekért Felelős Bizottság		



Cserkeszölő Községi Önkormányzat

5465 Cserkeszölő, Köztársaság tér 1.
telefon: (56) 568-455 • fax: (56) 568-462

ELŐTERJESZTÉS

Tárgy: Döntés a „Cserkeszölő Dózsa György u. 3. útszakasz-felújítása” – azaz Cserkeszölő Dózsa György utca Béke utca – József Attila utca közötti szakasz meglévő útburkolat felújítása – tárgyú Kbt. 115. § szerinti nyílt közbeszerzési eljárás eredményének és nyertesének megállapítására vonatkozó döntés jóváhagyásáról, valamint a szerződéskötéshez való hozzájárulásról

Tisztelt Képviselő-testület!

A Cserkeszölő Községi Önkormányzat (továbbiakban: Önkormányzat) képviselő-testülete korábbi határozataiban döntött a Dózsa György utca Béke utca – József Attila utca közötti szakaszának felújításáról is, melyre „A cserkeszölői Dózsa Gy. u. 3. útszakasz felújítása” tárgyú Kbt. 115. § (1) szerinti nyílt közbeszerzési eljárás ajánlattételi szakasza lefolytatásra került.

A tárgyi eljárásban három ajánlat érkezett, mind a három ajánlat érvényes:

- CLASSI-CO TÉRKŐ Bt., székhely: 6000 Kecskemét, Mikszáth Kálmán körút 78.
- ÚT-ÉP-KER 97 Kft., székhely: 1077 Budapest, Izabella u. 27/a. fsz. 3.
- LESZTER PRIME Kft., székhely: 6346 Sükösd, Új utca 47/a.

A közbeszerzési Bírálóbizottság javaslata alapján javaslom a T. Képviselő-testületnek az alábbi ajánlat és nyertes ajánlattevő elfogadását:

Ajánlattevő neve: ÚT-ÉP-KER 97 Kft.

Ajánlattevő székhelye: 1077 Budapest, Izabella u. 27/a. fsz. 3.

Nettó ajánlati ár: 11.000.000, - Ft

Vállalt jótállási idő: 36 hónap

Műszaki segítségnyújtás - rendelkezésre állási idő: 12 óra

Az ajánlatban szereplő ellenszolgáltatás összege nem éri el az Önkormányzat részéről rendelkezésre álló és korábban a tervezői költségbebecslés alapján jóváhagyott anyagi fedezet mértékét (amely nettó 15.734.902,- Ft).

A Cserkeszölő Községi Önkormányzat, mint ajánlatkérő a döntésnek megfelelően a közbeszerzési eljárás eredményeként létrejövő vállalkozási szerződést az ajánlati kööttség időtartama alatt köteles megkötni a nyertes ajánlattevővel.

A képviselőtestület felhatalmazza a polgármestert a vállalkozási szerződés megkötésére.

Határidő a vállalkozási szerződés aláírására: 2024. november 15., de legkésőbb az eljárás eredményéről szóló értesítés (azaz az Összegezés) kiküldésétől számított 60 napon belül.

Kérem a Tisztelt Képviselő-testületet, vitassa meg az előterjesztést és fogadja el, valamint hatalmazza fel a polgármestert az eljárás során felmerülő további szükséges intézkedések megtételére.

Mellékletek:

- Összegezés
- Bontási jegyzőkönyv

Kelt: Cserkeszölő, 2024. október 31.

Trabach Tibor Zoltán sk.
polgármester

HATÁROZATI JAVASLAT:

..../2024.(XI.....) sz. Cserkeszlő Községi Önkormányzat Képviselő-testületének határozata

- *Döntés a „Cserkeszlő Dózsa György u. 3. útszakasz-felújítása” – azaz Cserkeszlő Dózsa György utca Béke utca – József Attila utca közötti szakasz meglévő útburkolat felújítása – tárgyú Kbt. 115. § szerinti nyílt közbeszerzési eljárás eredményének és nyertesének megállapítására vonatkozó döntés jóváhagyásáról, valamint a szerződéskötéshez való hozzájárulásról*

„A cserkeszlői Dózsa Gy. u. 3. útszakasz felújítása” tárgyú Kbt. 115. § (1) szerinti nyílt, ajánlattételi felhívás megküldésével indított közbeszerzési eljárás eredményének és nyertesének megállapítására vonatkozó döntésről.

A tárgyi eljárásban három ajánlat érkezett, mind a három ajánlat érvényes:

- CLASSI-CO TÉRKŐ Bt., székhely: 6000 Kecskemét, Mikszáth Kálmán körút 78.
- ÚT-ÉP-KER 97 Kft., székhely: 1077 Budapest, Izabella u. 27/a. fsz. 3.
- LESZTER PRIME Kft., székhely: 6346 Sükösd, Új utca 47/a.

A Cserkeszlő Községi Önkormányzat Képviselőtestülete a közbeszerzési Bírálóbizottság javaslata alapján a következő döntést hozza:

A tárgybeli közbeszerzési eljárás eredményes, az eljárás nyertese az alábbi ajánlattevő:

Ajánlattevő neve: ÚT-ÉP-KER 97 Kft.

Ajánlattevő székhelye: 1077 Budapest, Izabella u. 27/a. fsz. 3.

Nettó ajánlati ár: 11.000.000, - Ft

Vállalt jótállási idő: 36 hónap

Műszaki segítségnyújtás - rendelkezésre állási idő: 12 óra

Az ajánlatban szereplő ellenszolgáltatás összege nem éri el az ajánlatkérő részéről rendelkezésre álló anyagi fedezet mértékét (amely nettó 15.734.902, - Ft).

A Cserkeszlő Községi Önkormányzat, mint ajánlatkérő a döntésnek megfelelően a közbeszerzési eljárás eredményeként létrejövő vállalkozási szerződést az ÚT-ÉP-KER 97 Kft-vel fogja megkötni az ajánlati kötöttség időtartama alatt.

A képviselőtestület felhatalmazza a polgármestert a vállalkozási szerződés megkötésére.

Határidő a vállalkozási szerződés aláírására: 2024. november 15., de legkésőbb az eljárás eredményéről szóló értesítés (azaz az Összegezés) kiküldésétől számított 60 napon belül.

Erről értesülnek:

- Képviselő-testület tagjai – Helyben
- dr. Tóth Dániel jegyző – Helyben
- Vighné dr. Kupai Vanda aljegyző – Helyben
- Czeczonné Kiss Nóra gazdaságvezető – Helyben
- Gergely Angéla pályázati referens – Helyben
- Cseuzné dr. Gombár Tímea műszaki ügyintéző - Helyben

Kmf.

Trabach Tibor Zoltán sk.
polgármester

dr. Tóth Dániel sk.
jegyző



ELJÁRÁS AZONOSÍTÓ ADATAI

Nemzeti, Kbt. 115. § Nyílt eljárás - EKR002010502024 E50 - Bírálati szakasz

Közbeszerzés **Cserkeszőlő Dózsa Gy. u. 3. útszakasz felújítása**
tárgya:

Ajánlatkérő **Cserkeszőlő Községi Önkormányzat**
neve:

I. szakasz: Ajánlatkérő

I. szakasz: Ajánlatkérő

I.1) Név és címek (jelölje meg az eljárásért felelős összes ajánlatkérőt)

Hivatalos név:	Cserkeszőlő Községi Önkormányzat						
Nemzeti azonosítószám	15732925216	A szervezet szervezeti egységének neve					
Postai cím:	Köztársaság Tér 1						
Város:	Cserkeszőlő	NUTS-kód:	HU322	Postai irányítószám:	5465	Ország:	Magyarország
Kapcsolattartó személy:	Gergely		Angéla				
E-mail:	palyazat@cserkeszolo.hu	Telefon:	+36 703671764	Fax:	+36 56568462		
Internetcím(ek)							
Az ajánlatkérő általános címe: (URL)	www.cserkeszolo.hu						
A felhasználói oldal címe: (URL)							
Az ajánlatkérő típusa							
Az ajánlatkérő szerv tevékenysége							
Ezen szervezet szerepkörei:							
Szervezet szerepe	Ajánlatkérő						
Szervezet alszerepe							

Lebonyolító szerv(ek) adatai

Hivatalos név:	Dr. Géczy József egyéni vállalkozó felelős akkreditált közbeszerzési szaktanácsadó		Nemzeti azonosítószám	60028301226			
Postai cím:	Malom Utca 16/B.						
Város:	Szeged	NUTS-kód:	HU333	Postai irányítószám:	6723	Ország:	Magyarország
Kapcsolattartó személy:	Dr.	Géczy	József				
E-mail:	drjoci76@gmail.com	Telefon:	+36 702288158	Fax:			
Internetcím(ek)							
Lebonyolító címe:							
Ezen szervezet szerepkörei:							

Szervezet szerepe	Lebonyolító
Szervezet alszerepe	

II.1) A beszerzés mennyisége

II. szakasz: Tárgy

II.1) Meghatározás

II.1.1) A közbeszerzés tárgya

Cserkeszlő Dózsa Gy. u. 3. útszakasz felújítása

II.1.2) A beszerzés mennyisége

II.1.2.1) A közbeszerzés mennyisége

Cserkeszlő Dózsa Gy. u. 3. útszakasz felújítása:

A Cserkeszlő település belterületén található Dózsa György utcában (581/2 hrsz.) a Béke utca - József A. utca közötti szakaszon a meglévő aszfalt útburkolat kerül felújításra, mivel a meglévő több évtizedes útburkolat elhasználódott, több helyen összerepedezett, kikátyúsodott, deformálódott.

Az útburkolat felújítás hossza: 108 m

A felújítandó burkolat szélessége: 4,00 m

A tervezési sebesség: 30 km/h.

Az út pályaszerkezet cseréje:

- min 5,0 cm, átlag 6 cm AC 11 kopó (N) j. aszfalt kopóréteg
- 4,0 cm AC 11 kötő (N) j. aszfalt kötőréteg
- 20 cm Ckt-4 cementtel stabilizált homokos-kavicsos alapréteg hézagolva
- 20 cm vtg homokos-kavics talajjavító és fagyvédő ágyazat
- szótt teherelosztó-, elválasztó geotextília 40 kN/m szakítószilárdsággal min. GRK3 minőségű
- töltésépítés szükség szerint
- altalaj kitermelés szükség szerint
- meglévő pályaszerkezet elbontása

Meglévő útburkolat felújítás:

- min 5,0 cm, átlag 6 cm AC 11 kopó (N) j. aszfalt kopóréteg
- meglévő megmaradó pályaszerkezet

Az elkészült útburkolat mellett 1,0-1,0 m szélességben 5,0 % oldaleséssel stabilizált padkát kell építeni 15 cm M45 j. mechanikai stabilizációból, felületén 5 cm vtg. M 22 j. mechanikai stabilizációból, mészkő murva anyagból, a vonatkozó útügyi műszaki előírásoknak megfelelő tömörségűre tömörítve. A stabilizált padkán túl 0,50 m szélességben földpadkát kell építeni, illetve a meglévőt rendezni a helyben kitermelt földanyagból, 5,0% oldaleséssel felületén fűvesítéssel.

A beruházás nem építési engedély köteles.

Részletesen a közbeszerzési dokumentumokban.

II.2) Meghatározás

II.2) Meghatározás, adminisztratív információk

II.2.1) Elnevezés:

Cserkeszlő Dózsa Gy. u. 3. útszakasz felújítása

II.2.3) A teljesítés helye:

A teljesítés helyére vonatkozó egyéb korlátozások

Ország:	Magyarország	NUTS-kód:	HU322 Jász-Nagykun-Szolnok
Irányítószám:	5465	Település:	Cserkeszőlő
Közterület neve:	Dózsa György	Közterület jellege:	utca
Házzám:		Helyrajzi szám:	562, 581/1, 581/2
További információk			

II.2.4) Közbeszerzés leírása:

Cserkeszőlő Dózsa Gy. u. 3. útszakasz felújítása:

A Cserkeszőlő település belterületén található Dózsa György utcában (581/2 hrsz.) a Béke utca – József A. utca közötti szakaszon a meglévő aszfalt útburkolat kerül felújításra, mivel a meglévő több évtizedes útburkolat elhasználódott, több helyen összeroppedezett, kikátyúsodott, deformálódott.

Az útburkolat felújítás hossza: 108 m

A felújítandó burkolat szélessége: 4,00 m

A tervezési sebesség: 30 km/h.

Az út pályaszerkezet cseréje:

- min 5,0 cm, átlag 6 cm AC 11 kopó (N) j. aszfalt kopóréteg
- 4,0 cm AC 11 kötő (N) j. aszfalt kötőréteg
- 20 cm Ckt-4 cementtel stabilizált homokos-kavicsos alapréteg hézagolva
- 20 cm vtg homokos-kavics talajjavító és fagyvédő ágyazat
- szótt teherelosztó-, elválasztó geotextília 40 kN/m szakítószilárdsággal min. GRK3 minőségű
- töltésépítés szükség szerint
- altalaj kitermelés szükség szerint
- meglévő pályaszerkezet elbontása

Meglévő útburkolat felújítás:

- min 5,0 cm, átlag 6 cm AC 11 kopó (N) j. aszfalt kopóréteg
- meglévő megmaradó pályaszerkezet

Az elkészült útburkolat mellett 1,0-1,0 m szélességben 5,0 % oldaleséssel stabilizált padkát kell építeni 15 cm M45 j. mechanikai stabilizációból, felületén 5 cm vtg. M 22 j. mechanikai stabilizációból, mészkő murva anyagból, a vonatkozó útügyi műszaki előírásoknak megfelelő tömörségűre tömörítve. A stabilizált padkán túl 0,50 m szélességben földpadkát kell építeni, illetve a meglévőt rendezni a helyben kitermelt földanyagból, 5,0% oldaleséssel felületén füvesítéssel.

A beruházás nem építési engedély köteles.

Részletesen a közbeszerzési dokumentumokban

(az építési beruházás, árubeszerzés vagy szolgáltatás jellege és mennyisége, illetve az igények és követelmények meghatározása)

II.2.5) Opciókra vonatkozó információ

Opciók Nem

II.2.6) Európai uniós alapokra vonatkozó információk

A beszerzés európai uniós alapokból finanszírozott projekttel és/vagy programmal kapcsolatos Nem

II.2.7. Annak feltüntetése, hogy az ajánlatkérő csak az értékelési sorrendben legkedvezőbb vagy a legkedvezőbb és az azt követő egy vagy több legkedvezőbb ajánlattevő tekintetében végezte-e el a bírálatot Nem

II.2.8) Előzetes piaci konzultációra vonatkozó információk

Előzetes piaci konzultáció lefolytatására sor került Nem

Az előzetes piaci konzultációk eredményének ismertetése érdekében tett intézkedések ismertetése:

IV. szakasz: Eljárás

IV. szakasz: Eljárás

IV.1) Meghatározás

IV.1.1) A Kbt. mely része, illetve fejezete szerinti eljárás került alkalmazásra:

Kbt. Harmadik rész (nemzeti eljárásrend), XVII. fejezet

IV.1.2) Az eljárás fajtája

Nemzeti Kbt. 115. § Nyílt eljárás

IV.1.3) Tárgyalásos eljárás vagy versenypárbeszéd esetén az eljárás alkalmazását megalapozó körülmények ismertetése:

IV.1.4) Hirdetmény nélküli tárgyalásos eljárás esetén az eljárás alkalmazását megalapozó körülmények ismertetése:

IV.2) Adminisztratív információk

IV.2.1) Az adott eljárásra vonatkozó közzététel

A hirdetmény száma a Hivatalos Lapban:

A hirdetmény száma a Közbeszerzési Értesítőben:

Eljárás EKR azonosítója:

EKR002010502024

Keretmegállapodás azonosító száma:

Dinamikus Beszerzési Rendszer azonosító száma:

IV.2.2) Hirdetmény közzététele nélkül induló eljárás esetén az eljárást megindító felhívás megküldésének, illetőleg a Közbeszerzési Hatóság tájékoztatásának napja:

2024.10.21

IV.2.3) Elektroniktól eltérő kommunikációs eszközök alkalmazásának indoka:

V.szakasz: Az eljárás eredménye

V. szakasz: Az eljárás eredménye

Az eljárás eredményes volt:

Igen

V.2 Az eljárás eredménye

V.2.1) Az érvényes ajánlatot tevők

Ajánlattevők neve, címe és adószáma, alkalmasságuk indokolása és ajánlatuknak az értékelési szempont szerinti tartalmi eleme(i):

Ajánlattevő neve, székhelye

Adószáma

CLASSI-CO TÉRKŐ Útépitő és Építőipari Betéti Társaság, Magyarország 6000 Kecskemét,
Mikszáth Kálmán Körút 78.

20638456203

Ajánlat technikai azonosítója:

EKR002010502024/4834

Az érvényes ajánlattevők tekintetében alkalmasságuk indokolása:

A Kbt. 115. § (2) bekezdés alapján az eljárásban alkalmassági követelmény előírása nem volt lehetséges. Az ajánlatkérő előzetes - az eljárás megindítását megelőző - ellenőrzése eredményeként megállapítható volt, hogy az ajánlattevő a teljesítésre képes és szakmailag megbízható (Kbt. 115.§ (2) bekezdés).

Értékelési kritériumok, az arra vonatkozó megajánlás adatai:

Nettó ajánlati ár: 15.175.500,- Ft.

Vállalt jótállási idő: 36 hónap.

Műszaki segítségnyújtás - rendelkezésre állási idő a vállalt jótállási idő alatt: 12 óra.

ÚT-ÉP-KER 97 Út- és Közműépítő Környezetvédelmi és Kereskedelmi Korlátolt Felelősségű
Társaság, Magyarország 1077 Budapest, Izabella Utca 27/a. fsz. 3.

11425902242

Ajánlat technikai azonosítója: EKR002010502024/4842

Az érvényes ajánlattevők tekintetében alkalmasságuk indokolása:

A Kbt. 115. § (2) bekezdés alapján az eljárásban alkalmassági követelmény előírása nem volt lehetséges. Az ajánlatkérő előzetes - az eljárás megindítását megelőző - ellenőrzése eredményeként megállapítható volt, hogy az ajánlattevő a teljesítésre képes és szakmailag megbízható (Kbt. 115.§ (2) bekezdés).

Értékelési kritériumok, az arra vonatkozó megajánlás adatai:

Nettó ajánlati ár: 11.000.000,- Ft.

Vállalt jótállási idő: 36 hónap.

Műszaki segítségnyújtás - rendelkezésre állási idő a vállalt jótállási idő alatt: 12 óra.

LESZTER PRIME Korlátolt Felelősségű Társaság, Magyarország 6346 Sükösd, Új Utca 47/4

24394512203

Ajánlat technikai azonosítója: EKR002010502024/4786

Az érvényes ajánlattevők tekintetében alkalmasságuk indokolása:

A Kbt. 115. § (2) bekezdés alapján az eljárásban alkalmassági követelmény előírása nem volt lehetséges. Az ajánlatkérő előzetes - az eljárás megindítását megelőző - ellenőrzése eredményeként megállapítható volt, hogy az ajánlattevő a teljesítésre képes és szakmailag megbízható (Kbt. 115.§ (2) bekezdés).

Értékelési kritériumok, az arra vonatkozó megajánlás adatai:

Nettó ajánlati ár: 13.253.000,- Ft.

Vállalt jótállási idő: 36 hónap.

Műszaki segítségnyújtás - rendelkezésre állási idő a vállalt jótállási idő alatt: 12 óra.

V.2.2) Az ajánlatok értékelése

Az ajánlattevő neve:

Elért összpontszám:

Rangsor:

CLASSI-CO TÉRKŐ Útépítő és Építőipari Betéti Társaság

807.50

3

Ajánlat technikai azonosítója: EKR002010502024/4834

Szöveges értékelés:

Az értékelési részszerpontokra tekintettel a harmadik legkedvezőbb ajánlat.

Értékelési kritériumok, az arra vonatkozó elért pontszámok:

Nettó ajánlati ár: 507,50 pont

Vállalt jótállási idő: 150 ,00 pont

Műszaki segítségnyújtás - rendelkezésre állási idő a vállalt jótállási idő alatt: 150,00 pont

ÚT-ÉP-KER 97 Út- és Közműépítő Környezetvédelmi és Kereskedelmi
Korlátolt Felelősségű Társaság

1000.00

1

Ajánlat technikai azonosítója: EKR002010502024/4842

Szöveges értékelés:

Az értékelési részszerpontokra tekintettel a legkedvezőbb ajánlat.

Értékelési kritériumok, az arra vonatkozó elért pontszámok:

Nettó ajánlati ár: 700,00 pont

Vállalt jótállási idő: 150 ,00 pont

Műszaki segítségnyújtás - rendelkezésre állási idő a vállalt jótállási idő alatt: 150,00 pont

LESZTER PRIME Korlátolt Felelősségű Társaság

881.00

2

Ajánlat technikai azonosítója: EKR002010502024/4786

Szöveges értékelés:

Az értékelési részszerpontokra tekintettel a második legkedvezőbb ajánlat.

Értékelési kritériumok, az arra vonatkozó elért pontszámok:

Nettó ajánlati ár: 581,00 pont

Vállalt jótállási idő: 150 ,00 pont

Műszaki segítségnyújtás - rendelkezésre állási idő a vállalt jótállási idő alatt: 150,00 pont

V.2.3) Az ajánlatok értékelése során adható pontszám alsó és felső határa:

0 10

V.2.4) Az ajánlatok értékelése során módszernek (módszereknek) az ismertetése, amellyel az ajánlatkérő megadta az ajánlatok részszerpontok szerinti tartalmi elemeinek értékelése során a ponthatárok közötti pontszámot:

Az egyes részszerpontokon belül az értékelési pontszám arányosítással kerül kiszámításra. Ennek során az egyes ajánlatok részszerpontenkénti tartalmi elemei az adott részszerponton belül megajánlott legjobb tartalmi elemhez kerülnek arányosításra oly módon, hogy a legjobb tartalmi elem a maximális 10 pontot kapja, a többi pontszáma ehhez viszonyított lineáris arányban csökken. Az így kiszámított pontszámok a megfelelő súlyszámmal felszorozásra, majd valamennyi részszerpont szerint összeadásra kerülnek. A legmagasabb összpontszámot elérő ajánlat az összességében legelőnyösebb, azaz a nyertes. (Ha a pontszámítás során tört pontértékek keletkeznek, akkor azokat ajánlatkérő két tizedes jegyre kerekíti.)

V.2.5) Nem ellenőrzött ajánlatok:

A nem ellenőrzött ajánlatot tevők neve, címe, adószáma:

Ajánlattevő neve, székhelye

Adószáma

V.2.6) A nyertes ajánlattevő

Ajánlattevő neve, címe, adószáma és ajánlata kiválasztásának indokai:

ÚT-ÉP-KER 97 Út- és Középítő Környezetvédelmi és Kereskedelmi Korlátolt Felelősségű Társaság, Magyarország 1077 Budapest, Izabella Utca 27/a. fsz. 3. 11425902242

Ajánlat technikai azonosítója: EKR002010502024/4842

A nyertes ajánlat kiválasztásának indokai:

Az értékelési részszerpontokra tekintettel legkedvezőbb ajánlat.

Az ellenszolgáltatás összege: 11 000 000,00 HUF

Annak feltüntetése, hogy az ajánlattevő többváltozatú ajánlatot tett-e: Nem

V.2.8) Alvállalkozó(k) igénybe vétele:

Nem

V.2.10) Az alkalmasság igazolásában részt vevő szervezetek

Az erőforrást nyújtó szervezet(ek), adószáma és az alkalmassági követelmények megjelölése, amelyek igazolása érdekében a nyertes ajánlatot követő legkedvezőbb ajánlatot tevő ezen szervezetek erőforrásaira is támaszkodik:

V.2.7) A nyertes ajánlatot követő legkedvezőbb ajánlatot tevő neve, címe, adószáma, az ellenszolgáltatás összege és ajánlata kiválasztásának indokai:

Ajánlat technikai azonosítója:

A nyertes ajánlatot követő legkedvezőbb ajánlat kiválasztásának indokai:

Az ellenszolgáltatás összege:

Annak feltüntetése, hogy az ajánlattevő többváltozatú ajánlatot tett-e:

V.2.8) Alvállalkozó(k) igénybe vétele:

V.2.10) Az alkalmasság igazolásában részt vevő szervezetek

Az erőforrást nyújtó szervezet(ek), adószáma és az alkalmassági követelmények megjelölése, amelyek igazolása érdekében a nyertes ajánlatot követő legkedvezőbb ajánlatot tevő ezen szervezetek erőforrásaira is támaszkodik:

V.2.11) Az érvénytelen ajánlatot tevők

Az érvénytelen ajánlatot tevők neve, címe, adószáma és az érvénytelenség indoka:

Ajánlat technikai azonosítója:

Érvénytelenítés jogcíme:

Érvénytelenség indoka:

V.2.12) Az összeférhetlenségi helyzet elhárítása érdekében az ajánlattevő(k) által tett intézkedések ismertetése:

Ajánlattevő neve, székhelye

Adószáma

V.3 Beérkezett ajánlatok

Felhívjuk a figyelmet, hogy az V.3) blokk V.3.1) pontja a „Beérkezett ajánlatok blokk frissítése” gomb alkalmazásával, míg az V.3.2) pontja az „Adatok újratöltése” gomb alkalmazásával frissíthető. Abban az esetben, ha a frissítés nem történik meg, az EKR az Összegezés megküldésekor, az „Összegezés megküldése” gombra való kattintással az V.2) blokk legutolsó mentett állapota szerint, abban az esetben is frissíti, amennyiben a felhasználó ezt nem teszi meg az eljárási cselekmény zárása előtt.

V.3.1) Összes beérkezett ajánlat**Ajánlat adatok:**

Ajánlat technikai azonosítója: EKR002010502024/4842

Az ajánlatot rangsorolták: Igen Az ajánlat rangsora: 1

Ajánlat státusza a bírálat és értékelés eredményeként: Érvényes - Nyertesként kiválasztott

Ajánlatot benyújtó ajánlattevő(k)

Gazdasági szereplő minősítése: Ajánlattevő (részvételre jelentkező) szervezet / Közös ajánlattevők (részvételre jelentkezők) képviseletében eljáró szervezet

Hivatalos név: ÚT-ÉP-KER 97 Út- és Közműépítő Környezetvédelmi és Kereskedelmi Korlátolt Felelősségű Társaság

Nemzeti azonosítószám: 11425902242

Postai cím: Izabella Utca 27/a. fsz. 3.

Város: Budapest NUTS-kód: HU

Postai irányítószám: 1077 Ország: Magyarország

E-mail: utepker@utepker.hu Telefon: +36 305653763

Internetcím (URL): www.utepker.hu Fax: +36 76461638

Gazdasági szereplő kvv minősítésére vonatkozó adat: Igen

Ajánlat adatok:

Ajánlat technikai azonosítója: EKR002010502024/4786

Az ajánlatot rangsorolták: Igen Az ajánlat rangsora: 2

Ajánlat státusza a bírálat és értékelés eredményeként: Érvényes

Ajánlatot benyújtó ajánlattevő(k)

Gazdasági szereplő minősítése: Ajánlattevő (részvételre jelentkező) szervezet / Közös ajánlattevők (részvételre jelentkezők) képviseletében eljáró szervezet

Hivatalos név: LESZTER PRIME Korlátolt Felelősségű Társaság

Nemzeti azonosítószám: 24394512203

Postai cím: Új Utca 47/4

Város: Sükösd NUTS-kód: HU

Postai irányítószám:	6346	Ország:	Magyarország
E-mail:	leszter.prime@gmail.com	Telefon:	+36 303348383
Internetcím (URL):		Fax:	
Gazdasági szereplő kvv minősítésére vonatkozó adat:	Igen		

Ajánlat adatok:

Ajánlat technikai azonosítója:	EKR002010502024/4834		
Az ajánlatot rangsorolták:	Igen	Az ajánlat rangsora:	3
Ajánlat státusza a bírálat és értékelés eredményeként:	Érvényes		

Ajánlatot benyújtó ajánlattevő(k)

Gazdasági szereplő minősítése:	Ajánlattevő (részvételre jelentkező) szervezet / Közös ajánlattevők (részvételre jelentkezők) képviselőjében eljáró szervezet		
Hivatalos név:	CLASSI-CO TÉRKŐ Útépitő és Építőipari Betéti Társaság		
Nemzeti azonosítószám:	20638456203		
Postai cím:	Mikszáth Kálmán Körút 78.		
Város:	Kecskemét	NUTS-kód:	HU
Postai irányítószám:	6000	Ország:	Magyarország
E-mail:	szebeledi@fibermail.hu	Telefon:	+36 302575080
Internetcím (URL):		Fax:	
Gazdasági szereplő kvv minősítésére vonatkozó adat:	Igen		

V.3.2) Ajánlatokra vonatkozó információk

Beérkezett részvételi jelentkezések száma:	0
A beérkezett ajánlatok száma:	3
Elektronikus úton beérkezett ajánlatok száma:	3
Mikrovállalkozásoktól érkezett ajánlatok száma:	1
Kisvállalkozásoktól érkezett ajánlatok száma:	2
Középvállalkozásoktól érkezett ajánlatok száma:	0
Kkv-któl érkezett ajánlatok száma (kkv-a 2003/361/EK bizottsági ajánlásban meghatározottak szerint):	3
Az ajánlatkérő országától eltérő EGT-országban bejegyzett ajánlattevők ajánlatai:	0
Az EGT-n kívüli országokban bejegyzett ajánlattevők ajánlatai:	0
Ellenőrzött és érvénytelen ajánlatok száma:	0
Ellenőrzött és érvénytelen ajánlatok közül az irreálisan alacsony ár vagy költség miatt érvénytelen ajánlatok száma:	0
Nem ellenőrzött ajánlatok száma:	0
A nem ellenőrzött ajánlatok közül azon ajánlatok száma, amelyek tekintetében az ajánlattevő nem tartotta fennt az ajánlati kötöttségét a bírálati határidő meghosszabbítása miatt:	0

VI.szakasz: Kiegészítő információk

VI. szakasz: Kiegészítő információk

VI.1) További információk

VI.1.1) A szerződéskötési moratórium időtartama

Kezdetre: 2024.11.06 Lejárata: 2024.11.11

Moratóriummal kapcsolatos további információk:

VI.1.2) Az összegezés megküldésének időpontja: 2024.11.05

VI.1.3) Az összegezés módosításának indoka:

VI.1.4) A módosított összegezés megküldésének időpontja:

VI.1.5) Az összegezés javításának indoka:

VI.1.6) A javított összegezés megküldésének időpontja:

VI.1.7) További információk:

BONTÁSI JEGYZŐKÖNYV

amely készült a(z) **Cserkeszőlő Községi Önkormányzat** (Magyarország, 5465 Cserkeszőlő Köztársaság Tér 1), mint Ajánlatkérő által megindított „**Cserkeszőlő Dózsa Gy. u. 3. útszakasz felújítása**” tárgyú, a közbeszerzésekről szóló 2015. évi CXLI. törvény (a továbbiakban: Kbt.) **Kbt. 115. § Nyílt eljárás** közbeszerzési eljárásban benyújtott **ajánlatok bontásáról**.

Az ajánlattételi felhívásban előírt határidőig (2024.10.30 12:00) a fenti tárgyú eljárásban 3 darab, azaz három ajánlat érkezett.

Ajánlatkérő azt a tájékoztatást adta, hogy jelen eljárás során rendelkezésre álló anyagi fedezet összeg: nettó 15734902 HUF

A bontáson a Kbt. 68. § (4) bekezdésben foglaltak szerint az alábbi adatok kerülnek ismertetésre:

Ajánlattevő neve: CLASSI-CO TÉRKŐ Útépítő és Építőipari Betéti Társaság (vezető ajánlattevő)
Székhelye: 6000 Kecskemét Mikszáth Kálmán Körút 78.

Nettó ajánlati ár (HUF) :
15175500

Vállalt jótállási idő (hónapokban, minimum 36, maximum 72 hónap):
36

Műszaki segítségnyújtás - rendelkezésre állási idő a vállalt jótállási idő alatt, a hiba bejelentésétől számítva (órában; minimum 12, maximum 24 óra):
12

Ajánlattevő neve: ÚT-ÉP-KER 97 Út- és Közműépítő Környezetvédelmi és Kereskedelmi Korlátolt Felelősségű Társaság (vezető ajánlattevő)
Székhelye: 1077 Budapest Izabella Utca 27/a. fsz. 3.

Nettó ajánlati ár (HUF) :
11000000

Vállalt jótállási idő (hónapokban, minimum 36, maximum 72 hónap):
36

Műszaki segítségnyújtás - rendelkezésre állási idő a vállalt jótállási idő alatt, a hiba bejelentésétől számítva (órában; minimum 12, maximum 24 óra):
12

Ajánlattevő neve: LESZTER PRIME Korlátolt Felelősségű Társaság (vezető ajánlattevő)
Székhelye: 6346 Sükösd Új Utca 47/4

Nettó ajánlati ár (HUF) :
13253000

Vállalt jótállási idő (hónapokban, minimum 36, maximum 72 hónap):
36

Műszaki segítségnyújtás - rendelkezésre állási idő a vállalt jótállási idő alatt, a hiba bejelentésétől számítva (órában; minimum 12, maximum 24 óra):
12

Kiegészítő információk a bontáshoz:

A bontásról készült jegyzőkönyv a Kbt. 68. § (6) bekezdése szerint kerül megküldésre.